

## SISTEM PENAKAR PAKAN SAPI OTOMATIS MENGGUNAKAN LOAD CELL BERBASIS INTERNET OF THINGS

Firli Afrisa  
Informatika  
firliafrisa@gmail.com

### Abstrak

Pertanian dan peternakan memainkan peran penting dalam pemenuhan kebutuhan bahan pokok serta peningkatan perekonomian masyarakat. Di Provinsi Lampung, peningkatan jumlah penduduk telah menyebabkan meningkatnya kebutuhan daging sapi. Untuk memenuhi permintaan tersebut, penggemukan sapi secara modern dengan prinsip feedlot menjadi penting. Namun, proses pengukuran dan pemberian pakan sapi yang dilakukan secara manual masih memakan waktu, tenaga, dan berisiko kesalahan. Penelitian ini bertujuan untuk mengembangkan alat penakar pakan sapi otomatis menggunakan load cell berbasis Internet of Things (IoT). Alat ini dirancang untuk memberikan pengukuran pakan yang terukur, termonitor, dan terjadwal, serta meningkatkan produktivitas peternak sapi. Sistem menggunakan load cell sebagai sensor berat dan Arduino sebagai mikrokontroler untuk mengendalikan operasi alat. Koneksi internet menggunakan jaringan Hotspot dari modem internet, dan data yang diambil mencakup berat pakan dan waktu pemberian pakan. Melalui implementasi sistem, peternak sapi dapat dengan mudah memberikan pakan sesuai jadwal dan takaran yang seharusnya. Data yang dikumpulkan oleh alat penakar pakan ditampilkan melalui sebuah website, yang memungkinkan peternak memantau jumlah pakan yang telah diberikan pada sapi. Dengan adanya sistem penakar pakan sapi otomatis berbasis IoT ini, diharapkan dapat meningkatkan efisiensi, akurasi, dan manajemen pemberian pakan pada peternakan sapi. Penelitian ini memberikan kontribusi dalam pemanfaatan teknologi IoT pada bidang peternakan sapi, serta menjadi referensi bagi peneliti lain yang tertarik dengan aplikasi teknologi informasi dalam konteks peternakan. Diharapkan, penelitian ini juga dapat memperluas pemahaman tentang penggunaan teknologi IoT dalam meningkatkan efisiensi dan produktivitas peternakan sapi.

**Kata Kunci:** Penakar Pakan Sapi, *Load Cell*, *Internet Of Things*, *Feedlot*, Penggemukan Sapi, Peternakan Sapi.

---

### PENDAHULUAN

Pertanian dan peternakan memainkan peran penting dalam pemenuhan kebutuhan pangan dan peningkatan perekonomian di berbagai negara, termasuk di Provinsi Lampung, Indonesia [1]–[3]. Dalam konteks ini, pengembangan teknologi dan inovasi di sektor pertanian dan peternakan menjadi sangat penting untuk meningkatkan produktivitas dan efisiensi [4]–[13]. Salah satu aspek kunci dalam peternakan adalah pengelolaan pakan sapi yang efektif dan efisien [14]–[23]. Pemberian pakan yang tepat dan sesuai jadwal serta pengukuran pakan yang akurat memainkan peran krusial dalam memastikan pertumbuhan dan kesehatan sapi yang optimal [24]–[33]. Namun, dalam praktiknya, peternak sering menghadapi tantangan dalam melakukan pengukuran dan pemberian pakan sapi secara

manual, yang memakan waktu dan tenaga yang cukup besar serta rentan terhadap kesalahan [34]–[43].

Pada umumnya, peternak melakukan pengukuran dan pemberian pakan secara manual [44]–[53]. Hal ini bisa memakan waktu dan tenaga yang cukup besar, terutama jika jumlah sapi yang harus diberi pakan cukup banyak [54]–[63]. Dengan menggunakan proses manual yang dimana belum adanya proses untuk mengontrol alat/hardware melalui sebuah sistem yang berbasis website [64]–[73], serta belum adanya sistem log/laporan dalam database dari banyaknya jumlah pakan yang diberikan pada hewan ternak [74]–[83], tentunya akan menyebabkan sulitnya peternak untuk melakukan proses monitoring terhadap jumlah pakan yang diberikan, penjadwalan pemberian pakan [84]–[93], dan mengetahui jumlah pakan yang telah diberikan dari jangka waktu tertentu serta dapat mengetahui stok pakan yang ada didalam wadah pakan [94]–[103]. Selain itu, proses manual juga memiliki risiko kesalahan pengukuran dan pemberian pakan yang tidak tepat, sehingga bisa berdampak pada kesehatan dan pertumbuhan sapi [104]–[113]. Oleh karena itu, penulis membuat judul penelitian “Sistem Penakar Pakan Sapi Otomatis Menggunakan Load Cell Berbasis Internet Of Things” dengan harapan dapat membuat prototype alat yang digunakan untuk pemberian pakan sapi yang terukur, termonitor, dan terjadwal. Dengan demikian, peternak dapat memaksimalkan produktivitas sapi dan juga menghemat waktu dan tenaga dalam proses pemberian pakan [114]–[123].

## **KAJIAN PUSTAKA**

### **Penakar Pakan Sapi**

Penakar pakan sapi adalah alat atau perangkat yang digunakan untuk mengukur dan menimbang pakan yang diberikan kepada sapi, baik dalam bentuk hijauan, konsentrat, atau campuran lainnya [124]–[133]. Penggunaan penakar pakan memungkinkan pengendalian yang lebih baik terhadap konsumsi makanan oleh sapi, yang pada gilirannya dapat meningkatkan efisiensi pakan dan kesejahteraan hewan. Selain itu, dengan memantau asupan pakan secara akurat, peternak dapat mengidentifikasi dan mengatasi masalah kesehatan atau nutrisi yang mungkin muncul [134]–[143]. Dengan teknologi dan inovasi yang terus berkembang, penakar pakan semakin canggih dan dapat terintegrasi dengan sistem manajemen peternakan lainnya untuk memberikan solusi yang lebih terintegrasi dan otomatis dalam pengelolaan pakan sapi [144]–[153].

### **Load Cell**

Load cell adalah sensor atau transduser yang digunakan untuk mengukur gaya atau beban yang diterapkan padanya. Dengan prinsip kerja berbasis strain gauge, load cell mengubah gaya fisik menjadi sinyal listrik yang dapat diukur [154]–[163]. Load cell tersedia dalam berbagai jenis dan kapasitas, mulai dari load cell kecil untuk aplikasi laboratorium hingga load cell besar yang digunakan dalam industri untuk mengukur beban pada struktur atau mesin [164]–[173]. Keakuratan dan ketepatan pengukuran dari load cell membuatnya menjadi pilihan utama dalam berbagai aplikasi, termasuk timbangan industri, pengukuran beban pada alat berat, serta dalam sistem kontrol dan otomasi. Selain itu, load cell juga sering digunakan dalam industri makanan dan farmasi untuk memastikan dosis yang tepat dan kualitas produk [174]–[183].

### **Internet Of Things**

Internet of Things (IoT) merujuk pada jaringan perangkat fisik yang terhubung secara digital, memungkinkan perangkat-perangkat tersebut untuk saling berkomunikasi, mengumpulkan data, dan bertindak secara otomatis berdasarkan informasi yang diterima [184]–[193]. Dalam ekosistem IoT, objek sehari-hari, seperti perangkat rumah tangga, kendaraan, atau bahkan peralatan industri, dilengkapi dengan sensor, perangkat lunak, dan konektivitas internet yang memungkinkannya untuk berinteraksi dengan lingkungan sekitarnya. Keunggulan utama IoT adalah kemampuannya untuk meningkatkan efisiensi, kenyamanan, dan produktivitas dengan mengotomatisasi proses, memonitor kondisi real-time, dan mengambil keputusan berdasarkan analisis data yang diterima [194]–[200].

### **Feedlot**

Feedlot adalah fasilitas peternakan modern yang dirancang khusus untuk menggemukkan hewan ternak, terutama sapi, dalam waktu yang relatif singkat. Di feedlot, sapi diberi pakan konsentrat yang kaya energi dan nutrisi tinggi untuk memaksimalkan pertumbuhan dan produksi daging [201]–[210]. Konsep utama dari feedlot adalah untuk meningkatkan berat badan sapi dengan cepat sehingga dapat dipasarkan lebih awal daripada metode penggemukkan tradisional. Fasilitas ini biasanya dilengkapi dengan infrastruktur yang mendukung, seperti tempat makan yang otomatis, sistem pengairan, dan area yang dirancang untuk kesejahteraan hewan [211]–[220].

### **Penggemukan Sapi**

Penggemukan sapi adalah proses manajemen ternak yang bertujuan untuk meningkatkan berat badan dan kualitas daging sapi dalam periode waktu tertentu. Dalam penggemukan, sapi biasanya diberi pakan khusus yang kaya akan energi dan nutrisi untuk memaksimalkan pertumbuhan otot dan menghasilkan daging yang berkualitas [221]–[230]. Metode penggemukan dapat bervariasi, mulai dari pemberian hijauan yang diformulasikan dengan konsentrat khusus, hingga penggunaan teknologi modern seperti feedlot untuk mengendalikan asupan pakan dan lingkungan [231]–[240]. Selama proses ini, pemantauan kesehatan dan kesejahteraan sapi menjadi kunci, serta pengelolaan nutrisi yang tepat untuk memastikan pertumbuhan yang sehat dan efisien [241]–[250].

### **Peternakan Sapi**

Peternakan sapi adalah kegiatan budidaya ternak yang fokus pada pemeliharaan, pembiakan, dan produksi sapi untuk memenuhi kebutuhan daging, susu, dan produk lainnya. Dalam konteks peternakan sapi, manajemen kesehatan hewan, nutrisi, reproduksi, dan lingkungan menjadi faktor kunci yang mempengaruhi produktivitas dan kesejahteraan sapi. Peternakan modern sering kali mengadopsi teknologi dan praktik manajemen terbaru untuk meningkatkan efisiensi produksi, seperti penggunaan pakan berkualitas, pemantauan kesehatan hewan secara rutin, dan penerapan sistem manajemen yang terintegrasi.

## **METODE**

### **Tahapan Penelitian**

Tahapan penelitian adalah sebuah langkah yang dilakukan peneliti dalam melaksanakan penelitian. Berikut dibawah ini merupakan tahapan-tahapan penelitian yang dilakukan oleh penulis :

Tahap 1 : Komunikasi
----------------------

Pada tahap ini penulis melakukan indentifikasi masalah seperti wawancara, membaca jurnal dan membaca buku.
--

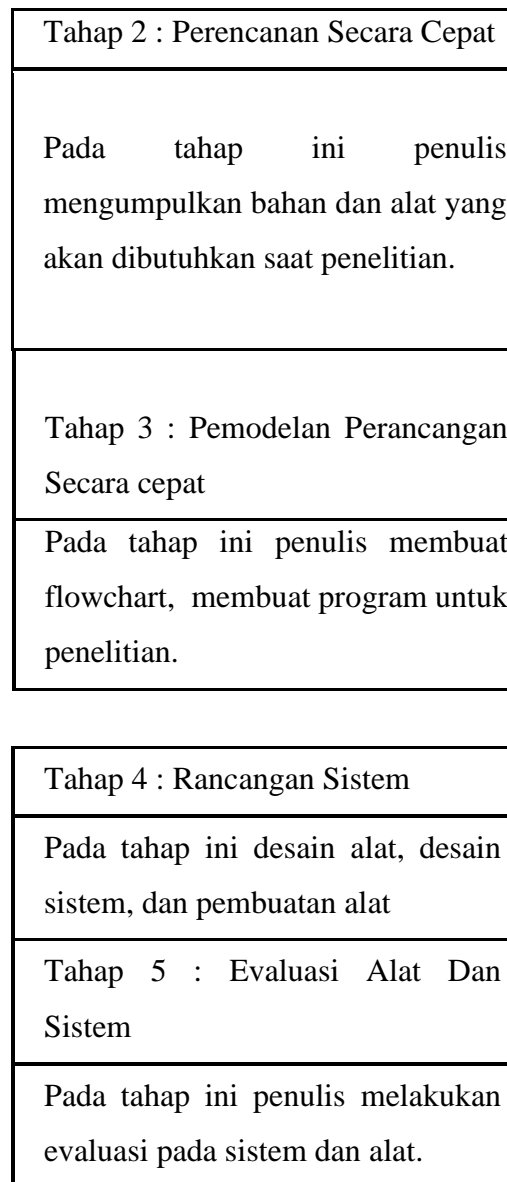

Gambar 1 Tahap Penelitian

Pada gambar diatas, proses pengembangan sistem menggunakan empat tahapan yaitu :

#### Communication

Tahapan identifikasi masalah yang melibatkan pengembang dengan pemangku kepentingan untuk mengetahui tujuan pengembangan sistem, pengumpulan kebutuhan maupun batasan sistem.

#### Quick Plan

Tahap ini dilakukan dengan cepat, dimana dilakukan pemodelan terkait dengan kebutuhan yang sebelumnya sudah didapatkan pada tahap communication.

#### Modeling Quick Design

Tahap ini dilakukan setelah mendapatkan perencanaan di tahap sebelumnya, dilakukan beberapa perancangan terkait representasi sistem yang dapat dipahami oleh pengguna, seperti perancangan antarmuka.

#### Construction of prototyping

Pembangunan prototype digunakan untuk memberikan gambaran kepada pengguna mengenai kebutuhan yang sudah didapatkan dan dirancang, kemudian berfungsi untuk dievaluasi.

#### Deployment Delivery and Feedback

Prototype yang telah ada kemudian dievaluasi kepada pemangku kepentingan, yang memberikan umpan balik yang digunakan untuk memperoleh kebutuhan lain. Sehingga iterasi muncul untuk memenuhi kebutuhan pemangku kepentingan.

#### Flowchart

Flowchart digunakan untuk mendokumentasikan, merencanakan, dan mengomunikasikan proses yang cukup rumit menjadi sebuah diagram. Tujuannya agar proses yang rumit ini lebih mudah dibaca dan dipahami oleh orang awam sekalipun. Pada tahap penelitian ini penulis membuat flowchart takaran makan sapi. Ada pun Tahapan – Tahapan sebagai berikut :

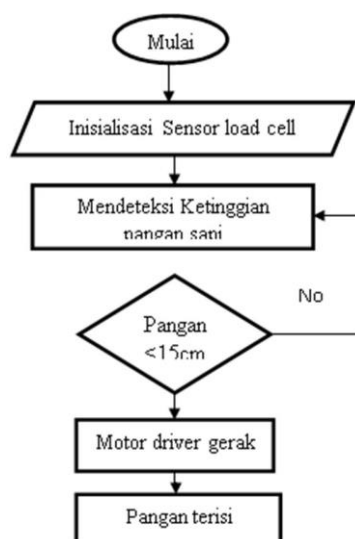

**Gambar 2** Flowchart Sistem

### Rangkaian Skematik Alat

Rangkaian skematik alat di rancang menggunakan software Fritzing dalam bentuk gambaran keseluruhan untuk selanjutnya di implementasikan dalam bentuk nyata. Dibawah ini gambar 5 adalah contoh rangkaian skematik dari keseluruhan alat yang akan digunakan. Adapun rangkaian tersebut, terdapat pada Gambar berikut.

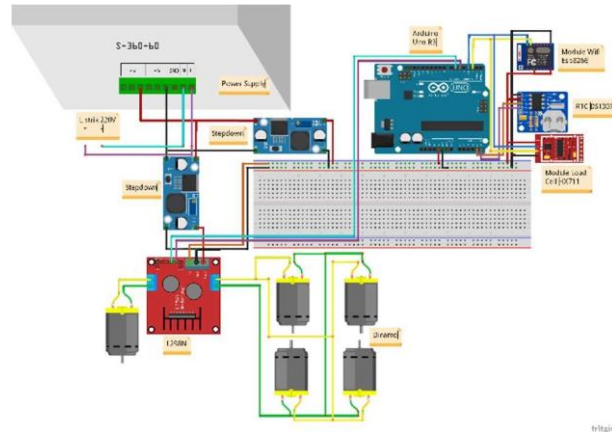

**Gambar 3** Rangkaian Skematik Alat

### Rancangan Pengujian

Pada penelitian ini penulis melakukan dua tahapan pengujian yaitu pengujian alat prototype dan sistem website. Dalam melakukan pengujian alat prototype bertujuan untuk mengetahui fungsi alat yang sudah di kembangkan apakah sudah berjalan sesuai dengan rancangan sistem yang dibuat sebelumnya. Untuk pengujian sistem website digunakan pengujian Blackbox testing, penulis menggunakan aspek Functional Suitability pada pengujian sistem website.

## HASIL DAN PEMBAHASAN

### Tampilan Alat



### Tampilan Website

## 1. Tampilan Halaman Login

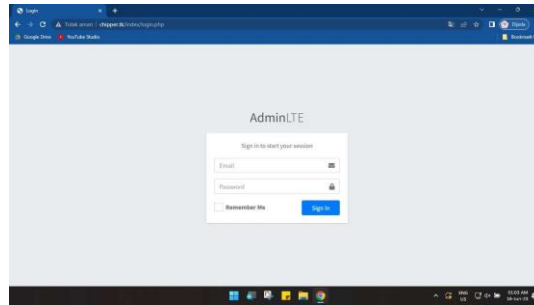

## 2. Tampilan Dashboard

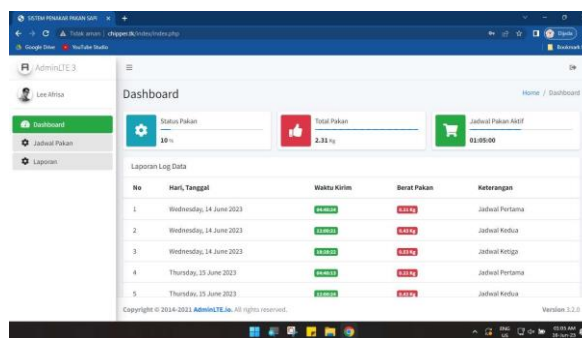

## 3. Tampilan Jadwal Pakan

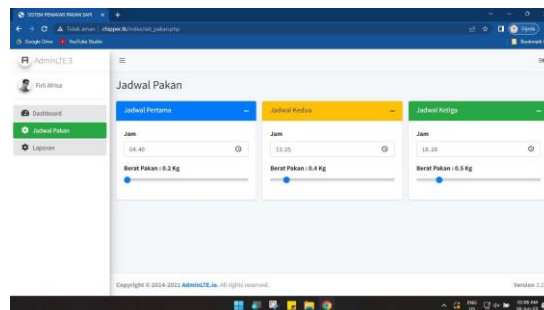

## 4. Tampilan Laporan

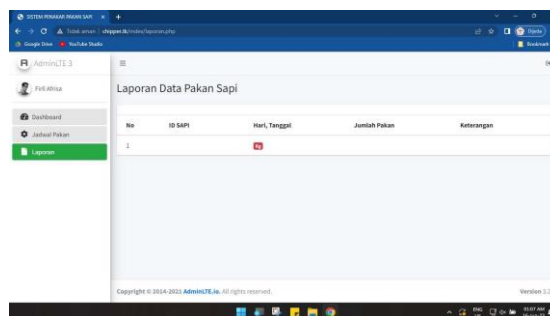



Pengujian Alat Prototype

a. Pengujian Timbangan

No	Berat Massa (KG)	Timbangan Digital (KG)	Nilai Scale Factor	Timbangan Load Cell (KG)
1	0,2	0,2	215555.21	0.19
2	1,2	1,2	215555.21	1,07
3	1,1	1,1	215555.21	1.06
4	1,6	1,6	215555.21	1,58

b. Pengujian Penjadwalan

No	Hari	Waktu Pakan	Berat Input (Kg)	Waktu Kirim	Berat kirim (Kg)	Keterangan
1	Rabu, 14 Juni 2023	04:40:00	0,20	04.40:24	0,21	Sukses
2		12:00:00	0,40	12:00:21	0,43	Sukses
3		18:28:00	0,50	18:28:22	0,53	Sukses
4	Kamis, 15 Juni 2023	04:40:00	0,20	04:40:13	0,21	Sukses
5		12:00:00	0,40	12:00:24	0,21	Sukses
6		18:28:00	0,50	18:28:35	0,51	Sukses

Pengujian Blackbox Aspek Functionality

No	Pertanyaan	Kesimpulan	
		Sukses	Gagal
1	Mengakses halaman <a href="http://chipper.tk/index/index.php">http://chipper.tk/index/index.php</a>	1	0
2	Menampilkan halam login	1	0
3	Fungsi login	1	0
4	Fungsi logout	1	0

5	Menampilkan halaman dashboard dan informasi	1	0
6	Menampilkan status pakan	1	0
7	Menampilkan total pakan	1	0
8	Menampilkan jadwal pakan aktif	1	0
9	Menampilkan laporan log data	1	0
10	Menampilkan halaman jadwal pakan	1	0
11	Mengatur jadwal pertama (jam dan berat pakan)	1	0
12	Mengatur jadwal kedua (jam dan berat pakan)	1	0
13	Mengatur jadwal ketiga (jam dan berat pakan)	1	0
14	Menampilkan halaman data sapi	1	0
15	Menampilkan halaman laporan	1	0
16	Mencetak laporan data sapi dari jumlah pakan yang diberikan	1	0
<b>Total Score</b>		<b>16</b>	<b>0</b>

Pengujian ini melakukan pengujian pada fungsi-fungsi yang terdapat pada sistem website yang telah dibuat. Berikut pengujian pada aspek functionality.

Dari hasil pengujian fungsionalitas telah diperoleh hasil untuk semua fitur dari Sistem Penakar Pakan Sapi Otomatis Menggunakan Load Cell Berbasis Internet Of Things. Selanjutnya penulis menghitung hasil uji dengan rumus sebagai berikut :

$x$

$$Hasil = \frac{x}{y} \times 100\%$$

$y$

Keterangan :

$x$  : Diterima

$y$  : Jumlah Pertanyaan

Kemudian telah didapatkan hasil pengujian sistem ini dengan melibatkan responden yang memiliki keahlian dalam bidang software engineering. Sehingga telah didapatkan hasil pengujian sebagai berikut:

$$\frac{x}{y} \times 100\%$$

Hasil pengujian = \_\_\_\_\_

Hasil = 100%

Berdasarkan perhitungan tersebut diperoleh nilai hasil pengujian sebesar 100%. Sehingga pengujian blackbox yang dilakukan ini dapat dikatakan berhasil, karena sudah melampaui batas kelayakan yaitu 80% dan aplikasi dinyatakan layak digunakan dalam pengujian blackbox testing.

## **SIMPULAN**

Berdasarkan analisis hasil dan pembahasan penelitian Sistem Penakar Pakan Sapi Otomatis Menggunakan Load Cell Berbasis Internet Of Things yang telah dilakukan, maka dapat disimpulkan bahwa :

- 1) Dengan dibuatkannya Sistem Penakar Pakan Sapi Otomatis Menggunakan Load Cell Berbasis Internet Of Things maka dapat mempermudah untuk para peternak sapi untuk memberikan pakan sapi secara terjadwal dan terukur serta termonitoring.
- 2) Dalam pembuatan sistem ini menerapkan teknologi Internet of Things, yang dimana dalam sistem ini terdapat fitur komunikasi antara perangkat keras dan aplikasi website yang bisa digunakan oleh para peternak sapi untuk dapat memaksimalkan proses pemberian pakan pada hewan ternak.
- 3) Pada sistem ini terdapat beberapa fitur diantaranya yaitu :
  - a. Dashboard yang berfungsi untuk menampilkan informasi status pakan, total pakan, jadwal pakan aktif yang dapat memudahkan peternak untuk dapat memonitoring aktifitas pakan yang ada pada kandang ternak.
  - b. Jadwal pakan yang berfungsi untuk mengatur jadwal pemberian pakan dan berat pakan yang akan diberikan ke hewan ternak, dalam jadwal ini terdapat 3 pengaturan jadwal yang dapat disesuaikan oleh peternak
  - c. Laporan data pakan sapi yang berfungsi untuk memberikan laporan yang berisi Id sapi, hari tanggal, jumlah pakan, dan keterangan kepada peternak, sehingga dapat mempermudah peternak untuk melihat data laporan untuk pemberian pakan sapi dari masing masing sapi dan priode waktu yang di tentukan.
- 4) Dalam pengujian sistem dengan menggunakan blackbox testing telah diperoleh nilai 100% dari hasil pengujian melibatkan responden yang memiliki keahlian dalam bidang software engineering untuk menguji fungsi fitur-fitur sistem. Sehingga pengujian blackbox yang dilakukan ini dapat dikatakan berhasil, karena sudah

melampaui batas kelayakan yaitu 80% dan aplikasi dinyatakan layak digunakan dalam pengujian blackbox testing.

## REFERENSI

- [1] R. Harry Farrizqy, R. Randy Suryono, D. Ayu Megawaty, S. Informasi, N. Corresponding Author, and R. Harry Farrizqy Submitted, "ANALISIS KINERJA WEBSITE PELAYANAN PUBLIK MENGGUNAKAN WEBQUAL 4.0 (Studi Kasus : Dinas Penanaman Modal Dan Pelayanan Terpadu Satu Pintu Provinsi Lampung)," vol. 4, no. 3, pp. 340–348, 2023, doi: 10.33365/jtsi.
- [2] E. M. Fitri, R. R. Suryono, and A. Wantoro, "Klasterisasi Data Penjualan Berdasarkan Wilayah Menggunakan Metode K-Means Pada Pt Xyz," *J. Komputasi*, vol. 11, no. 2, pp. 157–168, 2023, [Online]. Available: <https://jurnal.fmipa.unila.ac.id/komputasi/article/view/12582>
- [3] A. A. Aldino, R. R. Suryono, and R. Ambarwati, "Analysis of Covid-19 Cash Direct Aid (BLT) Acceptance Using K-Nearest Neighbor Algorithm," *IJCCS (Indonesian J. Comput. Cybern. Syst.*, vol. 16, no. 2, pp. 193–204.
- [4] P. L. Jatika, M. A. Rizky, A. S. Puspaningrum, and E. R. Susanto, "Rancang Bangun Sistem Pemenuhan Kebutuhan Gizi Pada Orang Sakit Berbasis Android," vol. 4, no. September, pp. 319–325, 2023.
- [5] A. Muhammad Azizi, P. Korespondensi, and F. Ariany, "Sistem Informasi Pengajuan Cuti Pegawai Menggunakan Metode Pengujian Iso 25010 (Study Kasus : Pt Mutiara Ferindo Internusa)," vol. 4, no. 3, pp. 326–334, 2023, [Online]. Available: <https://doi.org/10.33365/jatika.v4i3.3721>
- [6] R. Lukman, Y. Fernando, and A. Jayadi, "Perancangan Alat Pakan Bebek Otomatis Terjadwal Berbasis Arduino Uno Dengan Penjadwalan Android," *J. Inform. dan Rekayasa Perangkat Lunak*, vol. 4, no. 1, pp. 10–21, 2023.
- [7] P. L. Jatika, F. Rizki, M. Pajar, K. Putra, M. A. Assuja, and F. Ariany, "Implementasi Deep Learning Lenet Dengan Augmentasi Data Pada Identifikasi Anggrek," vol. 4, no. September, pp. 357–366, 2023.
- [8] W. Setiawan, A. Dwi Putra, and Permata, "Sistem Informasi Pemesanan Jasa Percetakan Berbasis Web (Pada CV Mitra Jaya)," *J. Inform. dan Rekayasa*, vol. 4, pp. 113–118, 2023, [Online]. Available: <https://doi.org/10.33365/jatika.v4i1.2464>
- [9] B. M. Putri, "Sistem Informasi Pelayanan Administrasi Kepegawaian Daerah Kabupaten Pringsewu Berbasis Website (Studi Kasus Bkpsdm Kabupaten Pringsewu)," *J. Inform. dan Rekayasa Perangkat Lunak*, vol. 4, no. September, pp. 342–348, 2023, [Online]. Available: <http://jim.teknokrat.ac.id/index.php/informatika/article/view/2728%0Ahttp://jim.teknokrat.ac.id/index.php/informatika/article/download/2728/917>
- [10] A. Setiawan, S. Samsugi, and D. Alita, "Rancang Bangun Sistem Informasi Akademik SMK TAMAN SISWA 1 Tanjung Karang BERBASIS WEB," *J. Inform. Dan Rekayasa Perangkat Lunak*, vol. 4, no. 1, pp. 53–59, 2023, [Online]. Available: <http://repository.teknokrat.ac.id/id/eprint/2403>
- [11] P. L. Jatika, A. Gifari, and I. Ahmad, "Sistem Monitoring Pekerjaan Pada PT Pelabuhan Indonesia ( Persero ) Regional 2 Panjang," *J. Inform. dan Rekayasa Perangkat Lunak*, vol. 4, no. September, pp. 260–269, 2023.
- [12] Ali Hidayatullah, Styawati, and Temi Ardiansah, "Aplikasi Pencarian Dan Pemesanan Jasa Makeup Dan Pakaian Pengantin Berbasis Android Di Bandar Lampung," *Apl. Pencarian Dan Pemesanan Jasa Makeup Dan Pakaian Pengantin Berbas. Android Di Bandar Lampung*, vol. 4, pp. 47–52, 2023.
- [13] R. Satria, I. Ahmad, and R. Dedi Gunawan, "Rancang Bangun E-Marketplace Berbasis Mobile Untuk Meningkatkan Pelayanan Penjualan," *J. Inform. dan Rekayasa Perangkat Lunak*, vol. 4, no. 1, pp. 89–95, 2023, [Online]. Available: <https://doi.org/10.33365/jatika.v4i1.2457>
- [14] B. Hariyanto, "Perancangan Sistem Magang Berbasis Web Pada Dinas Tenaga Kerja Dan Transmigrasi Provinsi Lampung," *J. Inform. dan Rekayasa Perangkat Lunak*, vol. 2, no. 3, pp. 334–343, 2021, doi: 10.33365/jatika.v2i3.1233.

- [15] R. R. Pratama and A. Surahman, "Perancangan Aplikasi Game Fighting 2 Dimensi Dengan Tema Karakter Nusantara Berbasis Android Menggunakan Construct 2," *J. Inform. dan Rekayasa Perangkat Lunak*, vol. 1, no. 2, pp. 234–244, 2021, doi: 10.33365/jatika.v1i2.619.
- [16] D. Febriantoro, "Perancangan Sistem Informasi Desa Pada Kecamatan Sendang Agung Menggunakan Extreme Programming," *J. Inform. dan Rekayasa Perangkat Lunak*, vol. 2, no. 2, pp. 230–238, 2021, [Online]. Available: <http://jim.teknokrat.ac.id/index.php/informatika>
- [17] A. A. Irawan and N. Neneng, "Sistem Informasi Penerimaan Siswa Baru Berbasis Web (Studi Kasus Sma Fatahillah Sidoharjo Jati Agung Lampung Selatan)," *J. Inform. dan Rekayasa Perangkat Lunak*, vol. 1, no. 2, pp. 245–253, 2021, doi: 10.33365/jatika.v1i2.620.
- [18] T. Nur Cahya and Suaidah, "Sistem Pendukung Keputusan Untuk Pemilihan Supplier Fasilitas Rumah Sakit Menggunakan Metode Profile Matching," *J. Inform. dan Rekayasa Perangkat Lunak*, vol. 2, no. 1, pp. 110–121, 2021, [Online]. Available: <http://jim.teknokrat.ac.id/index.php/informatika>
- [19] F. Siyasih, "Rancang Bangun Sistem Perpustakaan Digital (Studi Kasus : Smk 1 Bandar Lampung)," *J. Inform. dan Rekayasa Perangkat Lunak*, vol. 2, no. 3, pp. 368–374, 2021, doi: 10.33365/jatika.v2i3.1238.
- [20] R. O. Rowansyah, F. Ariany, and A. D. Wahyudi, "E-Commerce Alat-Alat Konstruksi Pada Pt . Karya AGT Konstruksi Berbasis Website'," *J. Inform. Dan Rekayasa Perangkat Lunak*, vol. 1, no. 2, pp. 421–434, 2021.
- [21] J. Alfian and Y. Rahmanto, "ANALISIS DAN PERANCANGAN KAMUS BAHASA ILMIAH TUMBUHAN TUMBUHAN BERBASIS ANDROID," *J. Inform. dan Rekayasa Perangkat Lunak*, vol. 2, no. 3, pp. 399–406, 2021.
- [22] N. Hamidah, "Sistem Pakar Diagnosa Penyakit Sapi Menggunakan Metode Dhemster Shafer Berbasis Android," *J. Inform. dan Rekayasa Perangkat Lunak*, vol. 2, no. 2, pp. 254–261, 2021, [Online]. Available: <http://jim.teknokrat.ac.id/index.php/informatika>
- [23] M. R. Zuliansyah, "Penerapan Augmented Reality Sebagai Media Pembelajaran Hewan Langka Di Lindungi Di Indonesia," *J. Inform. dan Rekayasa Perangkat Lunak*, vol. 2, no. 1, pp. 1–14, 2021, [Online]. Available: <http://jim.teknokrat.ac.id/index.php/informatika/article/view/543>
- [24] R. G. Ramadhan and A. Surahman, "Media Pembelajaran Aksara Jepang Berbasis Android untuk Siswa SMA Kelas X," *J. Inform. dan Rekayasa Perangkat Lunak*, vol. 4, no. September, pp. 246–252, 2023, [Online]. Available: <http://jim.teknokrat.ac.id/index.php/informatika/article/view/2602>
- [25] K. F. Hakim, D. Pasha, and Q. J. Adrian, "Rancang Bangun Game Platform 2D Petualangan Si Gajah Berbasis Android," *Format J. Ilm. Tek. Inform.*, vol. 11, no. 2, p. 153, 2023, doi: 10.22441/format.2022.v11.i2.007.
- [26] M. Alba, P. Parjito, and A. T. Priandika, "Media Game Edukasi Berbasis Android Untuk Pembelajaran Benda Hidup dan Tidak Hidup," *J. Inform. dan Rekayasa Lunak*, vol. 4, pp. 29–40, 2023, [Online]. Available: <http://jim.teknokrat.ac.id/index.php/informatika/article/view/2456%0Ahttp://jim.teknokrat.ac.id/index.php/informatika/article/download/2456/751>
- [27] I. P. Prabandanzwaransa, I. Ahmad, and E. R. Susanto, "Implementasi Metode Extreme Programming Untuk Sistem Pengajuan Tempat PKL Berbasis Web," *J. Inform. dan Rekayasa Perangkat Lunak*, vol. 1, no. 2, pp. 221–227, 2023, [Online]. Available: <https://mypublikasi.com/index.php/JUPIK/41>
- [28] T. K. Pamungkas, A. Surahman, and Z. Abidin, "Desain Interaksi Game Belajar Aksara Lampung Bersama Muli Dengan Metode Collision Detection," *J. Inform. Dan Rekayasa Perangkat Lunak*, vol. 4, no. 1, pp. 96–102, 2023.
- [29] F. Saputra, M. Pajar, K. Putra, and A. Rahman Isnain, "Rancang Bangun Sistem Informasi Pengelolaan Data Alumni Di SMA Negeri 1 Gedong Tataan," *J. Inform. Dan Rekayasa Perangkat Lunak*, vol. 4, pp. 60–66, 2023, [Online]. Available: <https://doi.org/10.33365/jatika.v4i1.2466>
- [30] K. Triatama, A. Savitri, S. Sintaro, and M. I. Takaendengan, "Rancang Bangun Sistem Informasi Nilai Akhir Siswa Berbasis Web Menggunakan Extreme Programming," *J. Inform. Dan Rekayasa Perangkat Lunak*, vol. 4, pp. 135–140, 2023.
- [31] B. Saputra and L. Lathifah, "Sistem Pembelajaran Daring Di SMP N 1 Air Naningan," *J. Inform. dan*

- Rekayasa ...*, vol. 4, pp. 129–134, 2023, [Online]. Available: <http://jim.teknokrat.ac.id/index.php/informatika/article/view/2550%0Ahttp://jim.teknokrat.ac.id/index.php/informatika/article/download/2550/792>
- [32] A. Bagus, A. Sulistiyawati, and L. Lathifah, “Aplikasi Pembelajaran Kuis Interaktif Ilmu Farmasi Berbasis Android,” *J. Inform. dan ...*, vol. 4, pp. 103–112, 2023, [Online]. Available: <http://jim.teknokrat.ac.id/index.php/informatika/article/view/2460%0Ahttp://jim.teknokrat.ac.id/index.php/informatika/article/download/2460/761>
- [33] D. Fatmawati and D. A. Megawati, “Aplikasi Supervisi Dosen Berbasis Web Di Universitas XYZ,” *J. Inform. dan Rekayasa Perangkat Lunak*, vol. 4, no. September, pp. 270–283, 2023.
- [34] J. Supriyanto, D. Alita, and A. Rahman Isnain, “Penerapan Algoritma K-Nearest Neighbor (K-NN) Untuk Analisis Sentimen Publik Terhadap Pembelajaran Daring,” *J. Inform. Dan Rekayasa Perangkat Lunak*, vol. 4, no. 1, pp. 74–80, 2023, [Online]. Available: <https://doi.org/10.33365/jatika.v4i1.2468>
- [35] F. Hermawan and A. F. O. Pasaribu, “Implementasi Web Service Sebagai Penyedia Informasi Untuk Aplikasi Pengelolaan Jadwal Pemberian Pakan Ikan ( Studi Kasus : Pokdakan Karya Bersama ),” *J. Inform. dan Rekayasa Perangkat Lunak*, vol. 4, no. September, pp. 335–341, 2023.
- [36] N. Ashari, D. Darwis, and Kisworo, “Game Edukasi Pengenalan Dampak Buruk Merokok Bagi Kesehatan Berbasis Android,” *J. Inform. Dan Rekayasa Perangkat Lunak*, vol. 4, pp. 22–28, 2023.
- [37] E. D. Andriano and I. Ahmad, “Pengembangan Aplikasi Pengaduan Nasabah Berbasis Website Menggunakan Framework Laravel (Studi Kasus: PT BPR UTOMO MSL),” *J. Inform. dan ...*, vol. 4, no. September, pp. 253–260, 2023, [Online]. Available: <http://jim.teknokrat.ac.id/index.php/informatika/article/view/2749%0Ahttp://jim.teknokrat.ac.id/index.php/informatika/article/download/2749/907>
- [38] I. P. Putra, Neneng, and D. A. Megawaty, “Sistem Informasi Geografis Untuk Pemetaan Jalur Evakuasi Bencana Tsunami Di Desa Way Muli Kabupaten Lampung Selatan,” *J. Inform. dan Rekayasa Perangkat Lunak*, vol. 4, pp. 67–73, 2023.
- [39] F. K. Adam, A. F. O. Pasaribu, and ..., “Aplikasi Monitoring Absensi Karyawan Dituntas Dengan Penerapan Teknologi GPS (Studi Kasus: Dituntas Polda Lampung),” *J. Inform. dan ...*, vol. 4, pp. 1–9, 2023, [Online]. Available: <http://jim.teknokrat.ac.id/index.php/informatika/article/view/723>
- [40] R. Saputra, “Aplikasi Edukasi Teknik Senam Yoga Berbasis Android,” *J. Inform. dan Rekayasa Perangkat Lunak*, vol. 3, no. 4, pp. 453–461, 2022, [Online]. Available: <http://jim.teknokrat.ac.id/index.php/informatika>
- [41] W. Alexandra, A. Dwi Putra, and A. S. Pusanigrum, “A Penerapan Teknologi Augmented Reality Berbasis Android Untuk Pembelajaran Rantai Makanan Pada Hewan,” *J. Inform. dan Rekayasa Perangkat Lunak*, vol. 3, no. 1, pp. 1–24, 2022, [Online]. Available: <http://jim.teknokrat.ac.id/index.php/informatika>
- [42] E. Supriyadi, E. R. Susanto, and A. T. Priandika, “Implementasi Metode Analytical Hierarchy Process,” vol. 3, no. 1, pp. 43–56, 2022.
- [43] B. Adytia Permana and A. Jayadi, “Aplikasi Presensi Online Menggunakan Validasi Jarak Lokasi Pengguna Berbasis Android (Study Kasus: Toko Yonix),” *J. Inform. dan Rekayasa Perangkat Lunak*, vol. 3, no. 1, pp. 86–92, 2022, [Online]. Available: <http://jim.teknokrat.ac.id/index.php/informatika>
- [44] F. Dwiramadhan, M. I. Wahyuddin, and D. Hidayatullah, “Sistem Pakar Diagnosa Penyakit Kulit Kucing Menggunakan Metode Naive Bayes Berbasis Web,” *J. JTJK (Jurnal Teknol. Inf. dan Komunikasi)*, vol. 6, no. 3, pp. 429–437, 2022, doi: 10.35870/jtik.v6i3.466.
- [45] E. Riyandana, M. Ghufroni, A. Ars, and A. Surahman, “Rancang Bangun Aplikasi Game Edukasi Kosakata Baku Dalam Bahasa Indonesia Di Tingkat Sekolah Dasar (Studi Kasus Sd Negeri 1 Way Petai Lampung Barat),” *J. Inform. dan Rekayasa Perangkat Lunak*, vol. 3, no. 2, pp. 213–225, 2022, [Online]. Available: <http://jim.teknokrat.ac.id/index.php/informatika>
- [46] M. A. Julyananda, T. Yulianti, and D. Pasha, “Rancang Bangun Media Pembelajaran Matematika Menggunakan Metode Demonstrasi Untuk Kelas 1 Sekolah Dasar,” *J. Inform. dan Rekayasa Perangkat Lunak*, vol. 3, no. 3, pp. 366–375, 2022, [Online]. Available: <http://jim.teknokrat.ac.id/index.php/informatika>

- [47] M. Ghufroni An, Q. Jafar Adrian, and N. Hendrastuty, "Rancang Bangun Aplikasi Game Edukasi Pengenalan Kata Kerja Aktif dan Pasif Menggunakan Construct 2," *J. Inform. dan Rekayasa Perangkat Lunak*, vol. 3, no. 2, pp. 185–201, 2022, [Online]. Available: <http://jim.teknokrat.ac.id/index.php/informatika>
- [48] R. Wahyuddin, A. Sucipto, and T. Susanto, "Pemanfaatan Teknologi Augmented Reality Dengan Metode Multiple Marker Pada Pengenalan Komponen Komputer," *J. Inform. dan Rekayasa Perangkat Lunak*, vol. 3, no. 3, pp. 278–285, 2022, [Online]. Available: <http://jim.teknokrat.ac.id/index.php/informatika>
- [49] N. Rianto, "Rancang Bangun Sistem Informasi Pemesanan Paket Umroh Berbasis Web (Study Kasus: Pt Bunda Asri Lestari)," *J. Inform. dan Rekayasa Perangkat Lunak*, vol. 3, no. 4, pp. 462–468, 2022, [Online]. Available: <http://jim.teknokrat.ac.id/index.php/informatika/article/view/2452%0Ahttp://jim.teknokrat.ac.id/index.php/informatika/article/download/2452/732>
- [50] C. F. Hasri and D. Alita, "Penerapan Metode Naïve Bayes Classifier Dan Support Vector Machine Pada Analisis Sentimen Terhadap Dampak Virus Corona Di Twitter," *J. Inform. dan Rekayasa Perangkat Lunak*, vol. 3, no. 2, pp. 145–160, 2022, [Online]. Available: <http://jim.teknokrat.ac.id/index.php/informatika>
- [51] R. Janata, A. T. Priandika, and R. D. Gunawan, "Pengembangan Game Petualangan Edukasi Pengenalan Satwa Dilindungi Di Indonesia Menggunakan Construct 2," *J. Inform. dan Rekayasa Perangkat Lunak*, vol. 3, no. 3, pp. 1–9, 2022, [Online]. Available: <http://jim.teknokrat.ac.id/index.php/informatika>
- [52] Setiawansyah, D. T. Lestari, and D. A. Megawaty, "Sistem Informasi Pkk Berbasis Website Menggunakan Framework Codeigniter (Studi Kasus Kampung Purwoejo)," *J. Inform. dan Rekayasa Perangkat Lunak*, vol. 3, no. 2, pp. 244–253, 2022, [Online]. Available: <http://jim.teknokrat.ac.id/index.php/informatika>
- [53] E. A. Risti, "Implementasi Pengolahan Sistem Penjualan Furniture Menggunakan Metode Design Thinking (Studi Kasus : Furniture Jati Sungu Bandar Lampung)," *J. Inform. dan Rekayasa Perangkat Lunak*, vol. 3, no. 4, pp. 435–445, 2022, [Online]. Available: <http://jim.teknokrat.ac.id/index.php/informatika>
- [54] I. Meilinda, "Jurnal Informatika dan Rekayasa Perangkat Lunak (JATIKA) RANCANG BANGUN SISTEM E-COMMERCE MENGGUNAKAN METODE MARKETING MIX UNTUK MEMPERLUAS PANGSA PASAR PADA TOKO DEWI LAMPUNG SELATAN," vol. 3, no. 4, pp. 446–452, 2022, [Online]. Available: <http://jim.teknokrat.ac.id/index.php/informatika>
- [55] A. Y. Kurniawan, "Rancangan Ui/Ux Pada Game Belajar Aksara Lampung Bersama Muli (Studi Kasus : Sekolah Dasar Swadhipa Natar)," *J. Inform. dan Rekayasa Perangkat Lunak*, vol. 3, no. 3, pp. 266–277, 2022, [Online]. Available: <http://jim.teknokrat.ac.id/index.php/informatika>
- [56] A. G. Pramesti, Q. J. Adrian, and Y. Fernando, "Perancangan Ui/Ux Pada Aplikasi Pemesanan Buket Menggunakan Metode User Centered Design (Studi Kasus: Bouquet Lampung)," *J. Inform. dan Rekayasa Perangkat Lunak*, vol. 3, no. 2, pp. 179–184, 2022, [Online]. Available: <http://jim.teknokrat.ac.id/index.php/informatika>
- [57] D. Imanda, "Implementasi Game Edukasi Bahasa Lampung Dialek a Dan Dialek O Berbasis Android," *J. Inform. dan Rekayasa Perangkat Lunak*, vol. 1, no. 2, pp. 161–178, 2022, [Online]. Available: <http://jim.teknokrat.ac.id/index.php/informatika>
- [58] T. Pratama, Y. Rahmanto, and A. D. Putra, "Aplikasi Pembelajaran Hewan Reptil Berbasis Augmented Reality," *J. Inform. dan Rekayasa Perangkat Lunak*, vol. 3, no. 1, pp. 73–76, 2022, [Online]. Available: <http://jim.teknokrat.ac.id/index.php/informatika>
- [59] S. Nurul Arifah and Y. Fernando, "Upaya Meningkatkan Citra Diri Melalui Game Edukasi Pengembang Kepribadian Berbasis Mobile," *J. Inform. dan Rekayasa Perangkat Lunak*, vol. 3, no. 3, pp. 295–315, 2022, [Online]. Available: <http://jim.teknokrat.ac.id/index.php/informatika>
- [60] H. Sulistiani, E. R. Susanto, and ..., "Analisis Pendukung Keputusan Memilih Cms E-Commerce Pada Umkm Orbs," *J. Inform. ...*, vol. 3, no. 3, pp. 347–353, 2022, [Online]. Available: <http://jim.teknokrat.ac.id/index.php/informatika/article/view/2312%0Ahttp://jim.teknokrat.ac.id/index.php/informatika/article/download/2312/691>
- [61] A. Prabowo and D. Darwis, "Implementasi Algoritma Levensthein Distance Guna," vol. 3, no. 1, pp. 57–65, 2022.

- [62] R. Aulami and F. Ariany, "APLIKASI E-MARKETPLACE PADA USAHA MIKRO KECIL MENENGAH (UMKM) BERBASIS MOBILE (Studi Kasus Dinas : UMKM Kabupaten Pesawaran)," *J. Inform. dan Rekayasa Perangkat Lunak*, vol. 3, no. 1, pp. 66–72, 2022, [Online]. Available: <http://jim.teknokrat.ac.id/index.php/informatika>
- [63] F. Aditya, A. Dwi Putra, and A. Surahman, "RANCANG BANGUN APLIKASI PENJUALAN BERBASIS ANDROID (Studi Kasus: PADA TOKO MURAH JAYA ALUMUNIUM)," *J. Inform. dan Rekayasa Perangkat Lunak*, vol. 3, no. 3, pp. 316–329, 2022, [Online]. Available: <http://jim.teknokrat.ac.id/index.php/informatika>
- [64] A. Nasyiah, "Game Multi-Platform Untuk Adab Dan Akhlak Anak Muslim Menggunakan Metode Game Development Live Cycle (Gdlc)," *J. Inform. dan Rekayasa Perangkat Lunak*, vol. 3, no. 3, pp. 254–265, 2022, [Online]. Available: <http://jim.teknokrat.ac.id/index.php/informatika>
- [65] Y. Rozi Astino, P. Korespondensi, and V. Pitsalitz Sabandar, "Pengembangan Dan Penerapan Sistem Computer Assisted Test (CAT) Untuk Mengelola Ujian Berbasis Website," *J. Inform. dan Rekayasa Perangkat Lunak*, vol. 5, no. 3, pp. 253–259, 2022, [Online]. Available: <https://doi.org/10.33365/jatika.v412.2603>
- [66] Parjito, O. Rakhmawati, and F. Ulum, "Rancang Bangun Aplikasi E-Agribisnis Untuk Meningkatkan Penjualan Hasil Tanaman Hortikultura," *J. Inform. dan Rekayasa Perangkat Lunak*, vol. 3, no. 3, pp. 354–365, 2022.
- [67] A. B. Adnin, Y. Rahmanto, and A. S. Puspaningrum, "Pembuatan Game Edukasi Pembelajaran Kata Imbuhan Untuk Tingkat Sekolah Dasar (Studi Kasus SD Negeri Karang Sari Lampung Utara)," *J. Inform. dan Rekayasa Perangkat Lunak*, vol. 3, no. 2, pp. 202–212, 2022, [Online]. Available: <http://jim.teknokrat.ac.id/index.php/informatika>
- [68] E. Ulama, A. T. Priandika, and F. Ariany, "Sistem Pendukung Keputusan Pemilihan Sapi Siap Jual (Ternak Sapi Lembu Jaya Lestari Lampung Tengah) Menggunakan Metode Saw," *J. Inform. dan ...*, vol. 3, no. 2, pp. 138–144, 2022, [Online]. Available: <http://jim.teknokrat.ac.id/index.php/informatika/article/view/2022%0Ahttp://jim.teknokrat.ac.id/index.php/informatika/article/download/2022/610>
- [69] M. Alfian, A. Dwi Putra, and A. Surahman, "Penerapan Augmented Reality (Tanaman Obat Keluarga) Toga Sebagai Media Pembelajaran Berbasis Android Dengan Metode Marker," *J. Inform. dan Rekayasa Perangkat Lunak*, vol. 3, no. 1, pp. 77–85, 2022, [Online]. Available: <http://jim.teknokrat.ac.id/index.php/informatika>
- [70] A. Latifah, D. Tresnawati, and H. Sanjaya, "Media Pembelajaran Menggunakan Teknologi Augmented Reality untuk Tanaman Daun Herbal," *J. Algoritma*, vol. 19, no. 2, pp. 515–526, 2022, doi: 10.33364/algoritma/v.19-2.1138.
- [71] Erwanto, D. Ayu Megawaty, and Parjito, "Aplikasi Smart Village Dalam Penerapan Government To Citizen Berbasis Mobile Pada Kelurahan Candimas Natar," *J. Inform. dan Rekayasa Perangkat Lunak*, vol. 3, no. 2, pp. 226–235, 2022, [Online]. Available: <http://jim.teknokrat.ac.id/index.php/informatika>
- [72] A. Maharil, "Perbandingan Arsitektur Vgg16 Dan Resnet50 Untuk Rekognisi Tulisan Tangan Aksara Lampung," *J. Inform. dan Rekayasa Perangkat Lunak*, vol. 3, no. 2, pp. 236–243, 2022, [Online]. Available: <http://jim.teknokrat.ac.id/index.php/informatika>
- [73] N. Fadhilullah and A. Surahman, "Penerapan Teknologi Web Scraping Sebagai Pengumpulan Data Covid-19 Di Provinsi Lampung," *J. Inform. dan Rekayasa Perangkat Lunak*, vol. 3, no. 1, pp. 25–30, 2022, [Online]. Available: <https://radarlampung.co.id/?s=covid>
- [74] D. Andrian, "Penerapan Metode Waterfall Dalam Perancangan Sistem Informasi Pengawasan Proyek Berbasis Web," *J. Inform. dan Rekayasa Perangkat Lunak*, vol. 2, no. 1, pp. 85–93, 2021, [Online]. Available: <http://jim.teknokrat.ac.id/index.php/informatika>
- [75] F. Rohman, "Implementasi Augmented Reality Berbasis Android Sebagai Media Pembelajaran Gerak Dasar Tari Sigeuh Pengunten," *J. Inform. dan Rekayasa Perangkat Lunak*, vol. 2, no. 4, 2021, [Online]. Available: <http://jim.teknokrat.ac.id/index.php/informatika/article/view/1604%0Ahttp://jim.teknokrat.ac.id/index.php/informatika/article/download/1604/502>
- [76] K. N. Y. Wardani, "Penerapan Augmented Reality Sebagai Media Pembelajaran Tumbuhan Bunga Langka Di Lindungi (Studi Kasus: Kelas Iv Sdn 03 Sidodadi)," *J. Inform. dan Rekayasa Perangkat Lunak*, vol. 2, no. 4, pp. 473–490, 2021, [Online]. Available: <http://jim.teknokrat.ac.id/index.php/informatika>



- [77] A. I. Ersad, "IMPLEMENTASI GEOGRAPHIC INFORMATION SYSTEM SEBAGAI MEDIA PELAPORAN KERUSAKAN JALAN (Studi Kasus: Dinas PU Bandar Lampung)," *J. Inform. dan Rekayasa Perangkat Lunak*, vol. 2, no. 4, p. 526, 2021, [Online]. Available: <http://jim.teknokrat.ac.id/index.php/informatika>
- [78] C. S. H. Kusumo, "Optimalisasi Antrian Perawatan Mobil Ford Menggunakan Model Single Channel Single Phase ( SCSP ) ( Studi Kasus Bengkel September Auto Service Bandar Lampung )," *J. Inform. dan Rekayasa Perangkat Lunak*, vol. 1, no. 1, pp. 1–10, 2021.
- [79] T. Listiani Umar, "Perancangan Sistem Informasi Geografis Tempat Bersalin Berbasis Mobile," *J. Inform. dan Rekayasa Perangkat Lunak*, vol. 2, no. 2, pp. 221–229, 2021, [Online]. Available: <http://jim.teknokrat.ac.id/index.php/informatika>
- [80] M. Desy Ria and A. Budiman, "Perancangan Sistem Informasi Tata Kelola Teknologi Informasi Perpustakaan," *J. Inform. dan Rekayasa Perangkat Lunak*, vol. 2, no. 1, pp. 122–133, 2021, [Online]. Available: <http://jim.teknokrat.ac.id/index.php/informatika>
- [81] D. Riswanda and A. T. Priandika, "Analisis Dan Perancangan Sistem Informasi Manajemen Pemesanan Barang Berbasis Online," *J. Inform. dan Rekayasa Perangkat Lunak*, vol. 2, no. 1, pp. 94–101, 2021, [Online]. Available: <http://jim.teknokrat.ac.id/index.php/informatika/article/view/730>
- [82] R. Yudiantara, N. budi pamungkas, and Mg. An, "Sistem Penilaian Rapor Peserta Didik Berbasis Web Secara Multiuser," *J. Inform. dan Rekayasa Perangkat Lunak*, vol. 2, no. 4, pp. 447–453, 2021, [Online]. Available: <http://jim.teknokrat.ac.id/index.php/informatika>
- [83] N. Satya Marga, A. Rahman Isnain, and D. Alita, "Sentimen Analisis Tentang Kebijakan Pemerintah Terhadap Kasus Corona Menggunakan Metode Naive Bayes," *J. Inform. dan Rekayasa Perangkat Lunak*, vol. 453, no. 4, pp. 453–463, 2021, [Online]. Available: <http://jim.teknokrat.ac.id/index.php/informatika>
- [84] I. Anggrenia, A. Thyo Priandika, and Y. Rahmanto, "Sistem Informasi Geografis Pemetaan Ukm Di Provinsi Lampung Berbasis Web Pada Uptd Plut Kumkm Provinsi Lampung (Studi Kasus : Uptd Plut Kumkm Provinsi Lampung)," *J. Inform. dan Rekayasa Perangkat Lunak*, vol. 3, no. 4, pp. 384–390, 2022, [Online]. Available: <http://jim.teknokrat.ac.id/index.php/informatika>
- [85] Kevin, E. Redy Susanto, and A. Wantoro, "Diagnosa Penyakit Jantung Menggunakan Metode Certainty Factor," *J. Inform. dan Rekayasa Perangkat Lunak*, vol. 3, no. 1, pp. 93–106, 2022, [Online]. Available: <http://jim.teknokrat.ac.id/index.php/informatika/article/view/1866>
- [86] F. P. Arianto, "Perancangan Sistem Informasi E-Document Sebagai Implementasi E-Government," *J. Inform. dan Rekayasa Perangkat Lunak*, vol. 2, no. 1, pp. 144–150, 2021, [Online]. Available: <http://jim.teknokrat.ac.id/index.php/informatika>
- [87] J. Ridha Permana and A. Savitri Puspaningrum, "Implementasi Metodologi Web Development Life Cycle Untuk Membangun Sistem Perpustakaan Berbasis Web (Studi Kasus: Man 1 Lampung Tengah)," *J. Inform. dan Rekayasa Perangkat Lunak*, vol. 2, no. 4, pp. 435–446, 2021, [Online]. Available: <http://jim.teknokrat.ac.id/index.php/informatika>
- [88] J. R. Gumilang, "Implementasi Algoritma Apriori Untuk Analisis Penjualan Konter Berbasis Web," *J. Inform. dan Rekayasa Perangkat Lunak*, vol. 1, no. 2, pp. 226–233, 2021, doi: 10.33365/jatika.v1i2.612.
- [89] M. I. Maliki, "Rancang Bangun Aplikasi Penjualan Grosir Sembako Pada Toko LA-RIS," *J. Inform. dan Rekayasa Perangkat Lunak*, vol. 2, no. 3, pp. 304–311, 2021, doi: 10.33365/jatika.v2i3.1222.
- [90] N. Ayunandita and S. Dadi Riskiono, "Permodelan Sistem Informasi Akademik Menggunakan Extreme Programming Pada Madrasah Aliyah (Ma) Mambaul Ulum Tanggamus," *J. Inform. dan Rekayasa Perangkat Lunak*, vol. 2, no. 2, pp. 196–204, 2021, [Online]. Available: <http://jim.teknokrat.ac.id/index.php/informatika>
- [91] S. Riadi and F. Ulum, "Analisis Penerapan Algoritma First Come First Served (Fcfs) Dalam Proses Pesanan Pada Aplikasi Gojek," *J. Inform. dan Rekayasa Perangkat Lunak*, vol. 2, no. 2, pp. 268–275, 2021, [Online]. Available: <http://jim.teknokrat.ac.id/index.php/informatika>
- [92] I. Pujiyanto, "Uji Ketahanan Citra Digital Terhadap Manipulasi Robustness Pada Steganography," *J. Inform. dan Rekayasa Perangkat Lunak*, vol. 2, no. 1, pp. 16–27, 2021, [Online]. Available: <http://jim.teknokrat.ac.id/index.php/informatika/article/view/717%0Ahttp://jim.teknokrat.ac.id/index.php/inform>

atika/article/download/717/259

- [93] H. Alnast, "Sistem Informasi Geografis Penyebaran Pondok Pesantren Kota Bandar Lampung," *J. Inform. dan Rekayasa Perangkat Lunak*, vol. 2, no. 2, pp. 248–253, 2021, [Online]. Available: <http://jim.teknokrat.ac.id/index.php/informatika>
- [94] A. Tanthowi, "Implementasi Sistem Informasi Pembayaran Berbasis SMS Gateway," *J. Inform. dan Rekayasa Perangkat Lunak*, vol. 2, no. 2, pp. 188–195, 2021, [Online]. Available: <http://jim.teknokrat.ac.id/index.php/informatika>
- [95] I. Rozak, "Analisis Dan Perancangan Sistem Informasi Geografis Pemetaan Hama Tanaman Padi," *J. Inform. dan Rekayasa Perangkat Lunak*, vol. 2, no. 3, pp. 375–381, 2021, doi: 10.33365/jatika.v2i3.1239.
- [96] S. M. Al Zikri, "Perancangan Sistem Pengelolaan Data Penerima Dana Zakat, Infaq Dan Sedekah Menggunakan Framework Laravel," *J. Inform. dan Rekayasa Perangkat Lunak*, vol. 2, no. 3, pp. 344–352, 2021, doi: 10.33365/jatika.v2i3.1234.
- [97] N. Asrori, A. T. Prastowo, and A. D. Putra, "Media Pembelajaran Olahraga Senam Lantai Dengan Augmented Reality Berbasis Android," *J. Inform. dan Rekayasa Perangkat Lunak*, vol. 2, no. 4, pp. 559–569, 2021, [Online]. Available: <http://jim.teknokrat.ac.id/index.php/informatika>
- [98] O. Karlina, "Analisis Dan Perancangan Sistem Informasi Rute Dan Halte Bus Rapid Transit Kota Bandar Lampung Berbasis Android," *J. Inform. dan Rekayasa Perangkat Lunak*, vol. 2, no. 2, pp. 205–212, 2021, [Online]. Available: <http://jim.teknokrat.ac.id/index.php/informatika>
- [99] A. Triyono and M. Najib Dwi Satria, "Aplikasi Pembelajaran Biologi Tentang Tanaman Berbasis Augmented Reality Untuk Kelas XI," *J. Inform. dan Rekayasa Perangkat Lunak*, vol. 2, no. 1, pp. 39–53, 2021, [Online]. Available: <http://jim.teknokrat.ac.id/index.php/informatika>
- [100] F. D. Nugraha, S. Ahdan, and S. Samsugi, "Sistem Penghitungan Kecepatan Atlet Sepatu Roda Freestyle Pada Kategori Speed Slalom Berbasis Iot (Studi Kasus Sepatu Roda Wheeling Lampung)," *J. Inform. dan Rekayasa Perangkat Lunak*, vol. 1, no. 2, pp. 67–75, 2021.
- [101] R. A. Pratama, "Analisis Pengguna Shopeepay Dan Gopay Pada Masa Pandemi Covid-19 Dengan Model Tam," *J. Inform. dan Rekayasa Perangkat Lunak*, vol. 2, no. 4, pp. 1–10, 2021, [Online]. Available: <http://jim.teknokrat.ac.id/index.php/informatika/article/view/1606%0Ahttp://jim.teknokrat.ac.id/index.php/informatika/article/download/1606/504>
- [102] A. Triyono and M. N. D. Satria, "Berbasis Augmented Reality Untuk Kelas Xi," vol. 2, no. 1, pp. 39–53, 2021.
- [103] Y. Ismail, "Sistem Pendukung Keputusan Menggunakan Metode Analytical Hierarchy Process (Ahp) Dalam Perekrutan Calon Perawat," *J. Inform. dan Rekayasa Perangkat Lunak*, vol. 2, no. 2, pp. 160–168, 2021, [Online]. Available: <http://jim.teknokrat.ac.id/index.php/informatika>
- [104] S. Yana, R. D. Gunawan, and A. Budiman, "Sistem Informasi Pelayanan Distribusi Keuangan Desa Untuk Pembangunan (Study Kasus : Dusun Srikaya)," *J. Inform. dan Rekayasa Perangkat Lunak*, vol. 1, no. 2, pp. 254–263, 2021, doi: 10.33365/jatika.v1i2.621.
- [105] D. Purwanto, "Perancangan Sistem Informasi Manajemen Berbasis web pada Bimbingan Belajar Creative Solution," *J. Inform. dan Rekayasa Perangkat Lunak*, vol. 2, no. 2, pp. 180–187, 2021.
- [106] L. Hairani, "Aplikasi Sistem Pendukung Keputusan Rekomendasi Pengangkatan Karyawan Tetap Menggunakan Metode Topsis Berbasis Web," *J. Inform. dan Rekayasa Perangkat Lunak*, vol. 2, no. 2, pp. 262–267, 2021, [Online]. Available: <http://jim.teknokrat.ac.id/index.php/informatika>
- [107] B. S. Gandhi, D. A. Megawaty, and D. Alita, "Aplikasi Monitoring dan Penentuan Peringkat Kelas Menggunakan Naive Bayes Classifier," *J. Inform. dan Rekayasa Perangkat Lunak*, vol. 2, no. 1, pp. 54–63, 2021, doi: 10.33365/jatika.v2i1.722.
- [108] N. Nabila Nasoba, Q. J. Adrian, and D. A. Megawati, "Implementasi Teknologi Augmented Reality Sebagai Media Promosi Interaktif Pada Toko Sunny Meubel Di Kota Metro Berbasis Android," *J. Inform. dan Rekayasa Perangkat Lunak*, vol. 2, no. 4, pp. 570–583, 2021, [Online]. Available: <http://jim.teknokrat.ac.id/index.php/informatika>

- [109] R. Nuralim, A. Budiman, and A. Sucipto, "RANCANG BANGUN SISTEM INFORMASI PEMBELAJARAN ONLINE PADA SMK TRISAKTI JAYA BANDAR LAMPUNG," *J. Inform. dan Rekayasa Perangkat Lunak*, vol. 2, no. 4, pp. 541–551, 2021.
- [110] A. M. Suzana, "Analisis Dan Perancangan Aplikasi Pemesanan Tiket Bus Berbasis Android," *J. Inform. dan Rekayasa Perangkat Lunak*, vol. 2, no. 3, pp. 353–360, 2021, doi: 10.33365/jatika.v2i3.1235.
- [111] D. Bryllian and K. Kisworo, "Sistem Informasi Monitoring Kinerja Sdm (Studi Kasus: Pt Pln Unit Pelaksana Pembangkitan Tarahan)," *J. Inform. dan Rekayasa Perangkat Lunak*, vol. 1, no. 2, pp. 264–273, 2021, doi: 10.33365/jatika.v1i2.622.
- [112] D. Yunanto, "Game Edukasi Puzzle Rumah Adat Tradisional Indonesia Berbasis Android," *J. Inform. dan Rekayasa Perangkat Lunak*, vol. 2, no. 3, pp. 414–420, 2021, doi: 10.33365/jatika.v2i3.1254.
- [113] M. Septiani and Z. Abidin, "Pengenalan Pola Batik Lampung Menggunakan Metode Principal Component Analysis," *J. Inform. dan Rekayasa Perangkat Lunak*, vol. 2, no. 4, pp. 552–558, 2021, [Online]. Available: <http://jim.teknokrat.ac.id/index.php/informatika>
- [114] A. Sahlilla, "Perancangan Sistem Informasi Penjualan Obat Pada Apotek Dian Berbasis Web," *Informatika*, vol. 9, no. 2, pp. 83–89, 2021, doi: 10.36987/informatika.v9i2.2192.
- [115] W. W. Windane and L. Lathifah, "E-Commerce Toko Fisago.Co Berbasis Android," *J. Inform. dan Rekayasa Perangkat Lunak*, vol. 2, no. 3, pp. 285–303, 2021, doi: 10.33365/jatika.v2i3.1139.
- [116] M. A. Swasono and A. T. Prastowo, "Analisis dan Perancangan Sistem Informasi Pengendalian Barang," *JATIKA (Jurnal Inform. dan Rekayasa Perangkat Lunak)*, vol. 2, no. 1, pp. 134–143, 2021, [Online]. Available: <http://jim.teknokrat.ac.id/index.php/informatika/article/view/734>
- [117] B. B. Suherman, "Sistem Pakar Diagnosa Penyakit Dan Hama Pada Tanaman Jagung Menggunakan Metode Naive Bayes," *J. Inform. dan Rekayasa Perangkat Lunak*, vol. 2, no. 3, pp. 390–398, 2021, doi: 10.33365/jatika.v2i3.1251.
- [118] D. O. Wibowo and A. Thyo Priandika, "Sistem Pendukung Keputusan Pemilihan Gedung Pernikahan Pada Wilayah Bandar Lampung Menggunakan Metode TOPSIS," *J. Inform. dan Rekayasa Perangkat Lunak*, vol. 2, no. 1, pp. 73–85, 2021, [Online]. Available: <http://jim.teknokrat.ac.id/index.php/informatika/article/view/728>
- [119] R. Komala Sari and F. Isnaini, "Perancangan Sistem Monitoring Persediaan Stok Es Krim Campina Pada Pt Yunikar Jaya Sakti," *J. Inform. dan Rekayasa Perangkat Lunak*, vol. 2, no. 1, pp. 151–159, 2021, [Online]. Available: <http://jim.teknokrat.ac.id/index.php/informatika>
- [120] B. Kurniawan, "Media Pembelajaran Senam Dan Yoga Untuk Ibu Hamil Dengan Augmented Reality Berbasis Android," *J. Inform. dan Rekayasa Perangkat Lunak*, vol. 2, no. 4, pp. 514–525, 2021, [Online]. Available: <http://jim.teknokrat.ac.id/index.php/informatika/article/view/1608%0Ahttp://jim.teknokrat.ac.id/index.php/informatika/article/download/1608/506>
- [121] N. Istiawan, "Perancangan Sistem Informasi Manajemen Koleksi Museum Berbasis Web (Studi Kasus Museum Negeri Provinsi Lampung)," *J. Inform. dan Rekayasa Perangkat Lunak*, vol. 2, no. 1, pp. 102–109, 2021, [Online]. Available: <http://jim.teknokrat.ac.id/index.php/informatika>
- [122] M. Kurniawan, "Aplikasi Pencarian Sekolah Berbasis Android (Studi Kasus: Smp Di Kota Bandar Lampung)," *J. Inform. dan Rekayasa Perangkat Lunak*, vol. 2, no. 2, pp. 169–179, 2021, [Online]. Available: <http://jim.teknokrat.ac.id/index.php/informatika/article/view/919%0Ahttp://jim.teknokrat.ac.id/index.php/informatika/article/download/919/373>
- [123] N. Rianto, A. Sucipto, and R. Dedi Gunawan, "Pengenalan Alat Musik Tradisional Lampung Menggunakan Augmented Reality Berbasis Android (Studi Kasus: SDN 1 Rangai Tri Tunggal Lampung Selatan)," *J. Inform. dan Rekayasa Perangkat Lunak*, vol. 2, no. 1, pp. 64–72, 2021, [Online]. Available: <http://jim.teknokrat.ac.id/index.php/informatika>
- [124] H. Ismatullah and Q. Jafar Adrian, "Jurnal Informatika dan Rekayasa Perangkat Lunak (JATIKA)," *J. Inform. dan Rekayasa Perangkat Lunak*, vol. 2, no. 2, pp. 213–220, 2021, [Online]. Available: <http://jim.teknokrat.ac.id/index.php/informatika>

- [125] J. Dwi Gotama, Y. Fernando, and D. Pasha, "Pengenalan Gedung Universitas Teknokrat Indonesia Berbasis Augmented Reality," *J. Inform. dan Rekayasa Perangkat Lunak*, vol. 2, no. 1, pp. 28–38, 2021, [Online]. Available: <http://jim.teknokrat.ac.id/index.php/informatika>
- [126] M. Tinambunan and S. Sintaro, "Aplikasi Restfull Pada Sistem Informasi Geografis Pariwisata Kota Bandar Lampung," *J. Inform. dan Rekayasa Perangkat Lunak*, vol. 2, no. 3, pp. 312–323, 2021, doi: 10.33365/jatika.v2i3.1230.
- [127] D. P. Putra, "Analisis Keamanan Voice Over Internet Protocol (Voip) Over Virtual Private Network (Vpn)," *J. Inform. dan Rekayasa Perangkat Lunak*, vol. 2, no. 3, pp. 324–333, 2021, doi: 10.33365/jatika.v2i3.1232.
- [128] R. Yussandi, "Analisis Dan Perancangan Sistem Informasi Simulasi Pengecatan Kendaraan Berbasis Android," *J. Inform. dan Rekayasa Perangkat Lunak*, vol. 2, no. 3, pp. 382–389, 2021, doi: 10.33365/jatika.v2i3.1240.
- [129] A. Setiadi, "Implementasi Game Permainan Timun Emas Berbasis Android," *J. Inform. dan Rekayasa Perangkat Lunak*, vol. 2, no. 3, pp. 407–413, 2021, doi: 10.33365/jatika.v2i3.1253.
- [130] P. Permata, "IMPLEMENTASI E-COMMERCE DENGAN CONTENT MANAGEMENT SYSTEM (CMS) OSCOMMERCE PADA SITUS PENJUALAN (Studi Kasus : Toko Cahaya Komputer)," *J. Inform. dan Rekayasa Perangkat Lunak*, vol. 1, no. 1, pp. 58–64, 2020, doi: 10.33365/jatika.v1i1.159.
- [131] W. D. Prayoga, M. Bakri, and Y. Rahmanto, "Aplikasi Perpustakaan Berbasis OPAC (Online Public Access Catalog) di SMK N 1 Talangpadang," *J. Inform. dan Rekayasa Perangkat Lunak*, vol. 1, no. 2, pp. 183–191, 2020, doi: 10.33365/jatika.v1i2.552.
- [132] S. Syah, "Pemanfaatan Teknologi Augmented Reality untuk Pengenalan Pahlawan Indonesia Dengan Marker Uang Kertas Indonesia," *J. Inform. dan Rekayasa Perangkat Lunak*, vol. 1, no. 1, pp. 9–16, 2020, doi: 10.33365/jatika.v1i1.114.
- [133] H. Sulistiani, "Rancang Bangun Aplikasi Presensi Sms Gateway Berbasis Web Dengan Framework Codeigniter Pada Smkn 1 Trimurjo," *J. Inform. dan Rekayasa Perangkat Lunak*, vol. 1, no. 1, pp. 43–50, 2020, doi: 10.33365/jatika.v1i1.152.
- [134] D. A. Dwijaya and S. Setiawansyah, "Perancangan Aplikasi Untuk Pelanggaran Dan Prestasi Siswa Pada Smp Kartika Ii-2 Bandar Lampung," *J. Inform. dan Rekayasa Perangkat Lunak*, vol. 1, no. 2, pp. 127–136, 2020, doi: 10.33365/jatika.v1i2.313.
- [135] M. Akbar and Y. Rahmanto, "Desain Data Warehouse Penjualan Menggunakan Nine Step Methodology Untuk Business Intelegency Pada Pt Bangun Mitra Makmur," *J. Inform. dan Rekayasa Perangkat Lunak*, vol. 1, no. 2, pp. 137–146, 2020, doi: 10.33365/jatika.v1i2.331.
- [136] R. Amalia, "Game Edukasi Dan Cerita Interaktif Sejarah Kerajaan Di Sumatra Menggunakan Algoritma Fuzzy Sugeno Untuk Mengatur Perilaku Npc," *J. Inform. dan Rekayasa Perangkat Lunak*, vol. 1, no. 2, pp. 192–202, 2020, doi: 10.33365/jatika.v1i2.339.
- [137] V. D. Cahyani, "Perancangan Aplikasi Penerimaan Peserta Didik Baru (Ppdb) Pada Smk Yaditama Sidomulyo Berbasis Web," *J. Inform. dan Rekayasa Perangkat Lunak*, vol. 1, no. 1, pp. 120–126, 2020, doi: 10.33365/jatika.v1i1.232.
- [138] S. Y. Putri, "Sistem Informasi Pengelolaan Pembayaran Sewa Penginapan Hostel Pada Bait Sa'Da," *J. Inform. dan Rekayasa Perangkat Lunak*, vol. 1, no. 2, pp. 167–173, 2020, doi: 10.33365/jatika.v1i2.562.
- [139] N. M. Haq, "Augmented Reality Sejarah Pahlawan Pada Uang Kertas Rupiah Dengan Teknologi Facial Motion Capture Berbasis Android," *J. Inform. dan Rekayasa Perangkat Lunak*, vol. 1, no. 1, pp. 100–108, 2020, doi: 10.33365/jatika.v1i1.229.
- [140] N. Pradana, "Aplikasi Pemesanan Catering Di Kota Bandar Lampung Berbasis Web," *J. Inform. dan Rekayasa Perangkat Lunak*, vol. 1, no. 2, pp. 215–225, 2020, doi: 10.33365/jatika.v1i2.611.
- [141] M. Agung, "APLIKASI POINT PELANGGARAN DAN PRESTASI SISWA MENGGUNAKAN MOBILE (Study Kasus: SMK Taman Siswa)," *J. Inform. dan Rekayasa Perangkat Lunak*, vol. 1, no. 1, pp. 75–82, 2020, doi: 10.33365/jatika.v1i1.226.

- [142] E. Sanjaya, "Analisis Implementasi Metode Sprint dalam Pengembangan Aplikasi Multiplatform," *J. Inform. dan Rekayasa Perangkat Lunak*, vol. 1, no. 1, pp. 83–92, 2020, doi: 10.33365/jatika.v1i1.227.
- [143] A. A. Nozari, "Interface Data Sistem ERP SAP Dan Aplikasi Android Di Server Hosting Menggunakan Flat File (Studi Kasus: Aplikasi Mobile Populasi Sapi Pada PT. Great Giant Livestock)," *J. Inform. dan Rekayasa Perangkat Lunak*, vol. 1, no. 2, pp. 158–166, 2020, doi: 10.33365/jatika.v1i2.362.
- [144] A. F. Qadafi and A. D. Wahyudi, "Sistem Informasi Inventory Gudang Dalam Ketersediaan Stok Barang Menggunakan Metode Buffer Stok," *J. Inform. dan Rekayasa Perangkat Lunak*, vol. 1, no. 2, pp. 174–182, 2020, doi: 10.33365/jatika.v1i2.557.
- [145] R. R. Rembulan, "Aplikasi Virtual Tour Islamic Center Berbasis Android," *J. Inform. dan Rekayasa Perangkat Lunak*, vol. 1, no. 2, pp. 203–214, 2020, doi: 10.33365/jatika.v1i2.596.
- [146] D. A. Megawaty and M. E. Putra, "Aplikasi Monitoring Aktivitas Akademik Mahasiswa Program Studi Informatika Universitas Xyz Berbasis Android," *J. Inform. dan Rekayasa Perangkat Lunak*, vol. 1, no. 1, pp. 65–74, 2020, doi: 10.33365/jatika.v1i1.177.
- [147] R. D. Gunawan, "Pemanfaatan Augmented Reality Dalam Aplikasi Magic Book Pengenalan Profesi Untuk Pendidikan Anak Usia Dini," *J. Inform. dan Rekayasa Perangkat Lunak*, vol. 1, no. 1, pp. 36–42, 2020, doi: 10.33365/jatika.v1i1.151.
- [148] S. eka Y. Putri, "Penerapan Model Naive Bayes Untuk Memprediksi Potensi Pendaftaran Siswa Di Smk Taman Siswa Teluk Betung Berbasis Web," *J. Inform. dan Rekayasa Perangkat Lunak*, vol. 1, no. 1, pp. 93–99, 2020, doi: 10.33365/jatika.v1i1.228.
- [149] I. M. Hakim, "Game Edukasi Pengenalan Bahasa Komerling Untuk Masyarakat Martapura Menggunakan Algoritma Fuzzy Sugeno," *J. Inform. dan Rekayasa Perangkat Lunak*, vol. 1, no. 2, pp. 147–157, 2020, doi: 10.33365/jatika.v1i2.317.
- [150] S. Sintaro, "Rancang Bangun Game Edukasi Tempat Bersejarah Di Indonesia," *J. Inform. dan Rekayasa Perangkat Lunak*, vol. 1, no. 1, pp. 51–57, 2020, doi: 10.33365/jatika.v1i1.153.
- [151] A. Sari and Q. J. Adrian, "Implementasi Augmented Reality Pada Buku 'the Art of Animation: 12 Principles,'" *J. Inform. dan Rekayasa Perangkat Lunak*, vol. 1, no. 1, pp. 109–119, 2020, doi: 10.33365/jatika.v1i1.230.
- [152] S. Suaidah and S. Suaidah, "Sistem Pendukung Keputusan Pengujian Kelayakan Angkutan Umum Pada Dinas Perhubungan Lampung Tengah," *J. Inform. dan Rekayasa Perangkat Lunak*, vol. 1, no. 1, pp. 1–8, 2020, doi: 10.33365/jatika.v1i1.144.
- [153] C. Binardo, "PENGEMBANGAN SISTEM PENDAFTARAN KEJUARAAN KARATE BERBASIS WEB DENGAN PENDEKATAN EXTREME PROGRAMMING," *J. Inform. dan Rekayasa Perangkat Lunak*, vol. 2, no. 2, pp. 276–284, 2021.
- [154] D. Mahendra and A. T. P. Setiawansyah, "Perancangan Dan Implementasi Sistem Inventaris Barang Menggunakan Metode Web Engineering (Studi Kasus: Smk Trisakti Jaya ...)," *J. Teknol. dan Sist. ...*, vol. 3, no. 2, pp. 33–37, 2022, [Online]. Available: <http://jim.teknokrat.ac.id/index.php/sisteminformasi/article/view/1692>
- [155] S. P. Anggraini and S. Suaidah, "Sistem Informasi Sentral Pelayanan Publik dan Administrasi Kependudukan Terpadu dalam Peningkatan Kualitas Pelayanan Kepada Masyarakat Berbasis Website ...," *J. Teknol. Dan Sist. Inf.*, vol. 3, no. 1, pp. 12–19, 2022, [Online]. Available: <http://jim.teknokrat.ac.id/index.php/sisteminformasi/article/view/1658%0Ahttp://jim.teknokrat.ac.id/index.php/sisteminformasi/article/viewFile/1658/579>
- [156] F. Kesuma Bhakti, I. Ahmad, and Q. J. Adrian, "Perancangan User Experience Aplikasi Pesan Antar Dalam Kota Menggunakan Metode Design Thinking (Studi Kasus: Kota Bandar Lampung)," *J. Teknol. dan Sist. Inf.*, vol. 3, no. 2, pp. 45–54, 2022, [Online]. Available: <http://jim.teknokrat.ac.id/index.php/JTSI>
- [157] W. F. Anggraini, T. Susanto, and I. Ahmad, "Sistem Informasi Pemasaran Hasil Kelompok Wanita Tani Desa Sungai Langka Menggunakan Metode Design Sprint," *J. Teknol. dan Sist. Inf.*, vol. 3, no. 1, pp. 34–40, 2022, [Online]. Available: <http://jim.teknokrat.ac.id/index.php/JTSI>
- [158] P. A. Sitinjak and M. Ghufroni An, "Arsitektur Enterprise Sistem Informasi Penerimaan Siswa Baru (Studi

- Kasus: Smp Kristen 2 Bandar Jaya),” *J. Teknol. dan Sist. Inf.*, vol. 3, no. 1, pp. 1–11, 2022, [Online]. Available: <http://jim.teknokrat.ac.id/index.php/JTISI>
- [159] D. Kharisma, S. Saniati, and N. Neneng, “Aplikasi E-Commerce Untuk Pemesanan Sparepart Motor Berbasis Web Menggunakan Framework Codeigniter,” ... *dan Sist. Inf.*, vol. 3, no. 1, pp. 83–89, 2022, [Online]. Available: <http://jim.teknokrat.ac.id/index.php/sisteminformasi/article/view/1549%0Ahttp://jim.teknokrat.ac.id/index.php/sisteminformasi/article/viewFile/1549/596>
- [160] D. Izazi, E. Eritiana, D. Pasha, and A. S. Puspaningrum, “E-POSYANDU PENGOLAHAN DATA STATUS TUMBUH KEMBANG PADA BALITA (Studi Kasus: Posyandu Cahaya Kartini),” *J. Teknol. dan Sist. Inf.*, vol. 3, no. 1, pp. 27–33, 2022, [Online]. Available: <http://jim.teknokrat.ac.id/index.php/JTISI>
- [161] N. Sekar Ayu, E. Redy Susanto, and Muhaqiqin, “Rancang Bangun Website Sistem Informasi Manajemen Sewa Lapangan Futsal Damai Futsal Lampung,” *J. Teknol. dan Sist. Inf.*, vol. 3, no. 4, pp. 1–6, 2022, [Online]. Available: <http://jim.teknokrat.ac.id/index.php/JTISI>
- [162] Prabowo and Damayanti, “E-marketing jasa laundry dengan metode SOSTAC,” *J. Teknol. dan Sist. Inf.*, vol. 2, no. 4, pp. 1–6, 2021, [Online]. Available: <http://jim.teknokrat.ac.id/index.php/JTISI>
- [163] I. Fauzan, S. Sintaro, and A. Surahman, “Media Pembelajaran Anatomi Tulang Manusia Menggunakan Radio Frequency Identification (Rfid) Berbasis Website (Studi Kasus: Universitas Xyz),” *J. Teknol. dan Sist. Inf.*, vol. 3, no. 1, pp. 41–45, 2022, [Online]. Available: <http://jim.teknokrat.ac.id/index.php/JTISI>
- [164] S. C. Polanco and A. T. Priadika, “Rancang Bangun Aplikasi E-Marketing Berbasis Web Menggunakan Metode Sostac (Studi Kasus: Pt. Dimitra Adi Wijaya Bandar Lampung),” *J. Teknol. dan Sist. Inf.*, vol. 3, no. 1, pp. 71–76, 2022, [Online]. Available: <http://jim.teknokrat.ac.id/index.php/JTISI>
- [165] A. Wulandari and J. Fakhrurozi, “Analisis Dan Perancangan Sistem Informasi Manajemen Berita Hasil Liputan Wartawan Berbasis Web (Studi Kasus: Pwi Lampung),” *J. Teknol. dan Sist. Inf.*, vol. 2, no. 4, pp. 49–55, 2021, [Online]. Available: <http://jim.teknokrat.ac.id/index.php/JTISI>
- [166] W. Asrurin, “Analisis Dan Perancangan Sistem Informasi Manajemen Penerima Bantuan Dana Covid-19 Berbasis Dashboard (Study Kasus: Kantor Desa Rangai),” *J. Teknol. dan Sist. Inf.*, vol. 2, no. 4, pp. 37–42, 2021, [Online]. Available: <http://jim.teknokrat.ac.id/index.php/JTISI>
- [167] S. Febriani and H. Sulistiani, “Analisis Data Hasil Diagnosa Untuk Klasifikasi Gangguan Kepribadian Menggunakan Algoritma C4.5,” *89Jurnal Teknol. dan Sist. Inf.*, vol. 2, no. 4, pp. 89–95, 2021.
- [168] D. Sri Wahyuni and D. Ayu Megawaty, “Rancang Bangun Sistem Pendukung Keputusan Berbasis Web Untuk Pemilihan Perumahan Siap Huni Menggunakan Metode Ahp (Studi Kasus: Pt Aliquet and Bes),” *J. Teknol. dan Sist. Inf.*, vol. 2, no. 4, pp. 22–28, 2021, [Online]. Available: <http://jim.teknokrat.ac.id/index.php/JTISI>
- [169] D. Dwita Sari and F. Isnaini, “Sistem Informasi Pengolahan Data Kelembagaan Madrasah (Studi Kasus: Kementerian Agama Pesawaran),” *J. Teknol. dan Sist. Inf.*, vol. 2, no. 4, pp. 74–80, 2021, [Online]. Available: <http://jim.teknokrat.ac.id/index.php/JTISI>
- [170] J. Teknologi *et al.*, “PERANCANGAN SISTEM INFORMASI ADMINISTRASI PENDUDUK UNTUK VALIDITAS DATA KEPENDUDUKAN MENGGUNAKAN FRAMEWORK CODEIGNITER 4 ( STUDI KASUS : DESA BRANTI RAYA , NATAR ),” *J. Teknol. dan Sist. Inf.*, vol. 3, no. 4, pp. 69–79, 2022.
- [171] D. Ratna Sari, “E-Tourism Kebudayaan Dan Pariwisata Kabupaten Pesisir Barat,” *J. Teknol. dan Sist. Inf.*, vol. 2, no. 4, pp. 62–67, 2021, [Online]. Available: <http://jim.teknokrat.ac.id/index.php/JTISI>
- [172] A. Gustika, M. Najib, D. Satria, and M. Fadly, “Sistem Customer Relationship Management Dalam Upaya Peningkatan Loyalitas Dan Kepuasan Pelanggan (Studi Kasus: Dealer Yamaha Yukum Jaya),” *J. Teknol. dan Sist. Inf.*, vol. 2, no. 4, pp. 68–73, 2021, [Online]. Available: <http://jim.teknokrat.ac.id/index.php/JTISI>
- [173] T. Rahmadhani and F. Isnaini, “Sistem Informasi Akuntansi Pendapatan Perusahaan (Studi Kasus: Pt Mutiara Ferindo Internusa),” *J. Teknol. dan Sist. Inf.*, vol. 2, no. 4, pp. 16–21, 2021, [Online]. Available: <http://jim.teknokrat.ac.id/index.php/JTISI>
- [174] A. Soraya and A. D. Wahyudi, “Rancang Bangun Aplikasi Penjualan Dimsum Berbasis Web (Studi Kasus:

- Kedai Dimsum Soraya,” *J. Teknol. dan Sist. Inf.*, vol. 2, no. 4, pp. 43–48, 2021, [Online]. Available: <http://jim.teknokrat.ac.id/index.php/JTISI>
- [175] D. S. Amelia and A. A. Aldino, “Teks Dan Analisis Sentimen Pada Chat Grup Whatsapp Menggunakan Long Short Term Memory (LSTM),” *J. Teknol. dan Sist. Inf.*, vol. 2, no. 4, pp. 56–61, 2021.
- [176] R. N. Wulan and A. D. Putra, “Rancang Bangun Aplikasi Booking Gedung Berbasis Web (Studi Kasus : Gsg Purwodadi Tanggamus),” *J. Teknol. dan Sist. Inf.*, vol. 3, no. 4, p. page-page, 2022, [Online]. Available: <http://jim.teknokrat.ac.id/index.php/JTISI>
- [177] S. Augustiningrum and A. S. Puspaningrum, “Sistem Informasi Dokumen Ekspor Copra Grade I Half Cup Berbasis Web,” *J. Teknol. dan Sist. Inf.*, vol. 2, no. 3, pp. 7–15, 2021, [Online]. Available: <http://jim.teknokrat.ac.id/index.php/JTISI>
- [178] G. Lestari and A. S. Puspaningrum, “Karyawan Menggunakan Metode Analytical Hierarchy Process ( Ahp ) Studi Kasus : Pt Mutiara Ferindo Internusa,” *J. Teknol. dan Sist. Inf.*, vol. 2, no. 3, pp. 38–48, 2021.
- [179] M. Puspitasari and A. Budiman, “Perancangan Sistem Informasi Manajemen Perpustakaan Menggunakan Metode Fast (Framework for the Application System Thinking) (Studi Kasus : Sman 1 Negeri Katon),” *J. Teknol. dan Sist. Inf.*, vol. 2, no. 2, pp. 69–77, 2021, [Online]. Available: <http://jim.teknokrat.ac.id/index.php/JTISI>
- [180] A. H. Pratama, “Rancang Bangun Aplikasi Monitoring Dan Evaluasi Pelanggaran Siswa Pada Smp Negeri 20 Bandar Lampung Berbasis Web,” *J. Teknol. dan Sist. Inf.*, vol. 3, no. 4, pp. 63–68, 2022, [Online]. Available: <http://jim.teknokrat.ac.id/index.php/JTISI>
- [181] T. K. Yuliani, T. Darma, and R. Sari, “Sistem Informasi Akuntansi Keuangan Sekolah (Studi Kasus : Kelompok Bermain Ananda Rasya),” *J. Teknol. dan Sist. Inf.*, vol. 3, no. 4, pp. 1–11, 2022, [Online]. Available: <http://jim.teknokrat.ac.id/index.php/JTISI>
- [182] D. A. Martadala, Neneng, E. R. Susanto, and I. Ahmad, “Model Desa Cerdas Dalam Pelayanan Administrasi (Studi Kasus: Desa Kotabaru Barat Kecamatan Martapura Kabupaten Oku Timur),” *J. Teknol. dan Sist. Inf.*, vol. 2, no. 2, pp. 40–51, 2021, [Online]. Available: <http://jim.teknokrat.ac.id/index.php/JTISI>
- [183] A. Fathur Bahri, A. Budiman, and N. B. Pamungkas, “SISTEM INFORMASI MANAJEMEN RESERVASI RESTORAN DAN PENYEWAAN RUANGAN BERBASIS MOBILE (Studi Kasus : Begadang Resto),” *J. Teknol. dan Sist. Inf.*, vol. 3, no. 4, pp. 28–33, 2022, [Online]. Available: <http://jim.teknokrat.ac.id/index.php/JTISI>
- [184] M. Agung Saputra and A. Rahman Isnain, “PENERAPAN SMART VILLAGE DALAM PENINGKATAN PELAYANAN MASYARAKAT MENGGUNAKAN METODE WEB ENGINEERING (Studi Kasus: Desa Sukanegeri Jaya),” *J. Teknol. dan Sist. Inf.*, vol. 2, no. 3, pp. 49–55, 2021, [Online]. Available: <http://jim.teknokrat.ac.id/index.php/JTISI>
- [185] C. Elma Purnomo, “Penerapan Metode C4.5 Untuk Klasifikasi Warga Miskin Pada Desa Mengandung Sari,” *J. Teknol. dan Sist. Inf.*, vol. 2, no. 3, pp. 14–25, 2021, [Online]. Available: <http://jim.teknokrat.ac.id/index.php/JTISI>
- [186] E. T. Handayani and A. Sulistiyawati, “Analisis Sentimen Respon Masyarakat Terhadap Kabar Harian Covid-19 Pada Twitter Kementerian Kesehatan Dengan Metode Klasifikasi Naive Bayes,” *J. Teknol. dan Sist. Inf.*, vol. 2, no. 3, pp. 32–37, 2021, [Online]. Available: <http://jim.teknokrat.ac.id/index.php/JTISI>
- [187] F. Reza and A. D. Putra, “Sistem Informasi E-Smile (Elektronik Service Mobile) (STUDI KASUS: DINAS KEPENDUDUKAN DAN PENCATATAN SIPIL KABUPATEN KABUPATEN TULANG BAWANG),” *J. Teknol. dan Sist. Inf.*, vol. 2, no. 3, pp. 56–65, 2021, [Online]. Available: <http://jim.teknokrat.ac.id/index.php/JTISI>
- [188] A. R. JH and A. T. Prastowo, “Rancang Bangun Aplikasi Berbasis Web Sistem Informasi Repository Laporan Pkl Siswa (Studi Kasus Smk N 1 Terbanggi Besar),” *J. Teknol. dan Sist. Inf.*, vol. 2, no. 3, pp. 26–31, 2021, [Online]. Available: <http://jim.teknokrat.ac.id/index.php/JTISI>
- [189] R. Putra Setiawan, “Sistem Informasi Manajemen Presensi Siswa Berbasis Mobile Study Kasus SMA N 1 Sungkai Utara Lampung Utara,” *J. Teknol. dan Sist. Inf.*, vol. 2, no. 3, pp. 119–124, 2021, [Online]. Available: <http://jim.teknokrat.ac.id/index.php/JTISI>

- [190] R. Iqbal, "Penerapan Customer Satisfaction Index Dan Analisis Gappada Jasa Wedding Monang Entertainment," *J. Teknol. dan Sist. Inf.*, vol. 2, no. 3, pp. 102–108, 2021, [Online]. Available: <http://jim.teknokrat.ac.id/index.php/JTISI>
- [191] N. Nuraini and I. Ahmad, "Sistem Informasi Manajemen Kepegawaian Menggunakan Metode Key Performance Indicator Untuk Rekomendasi Kenaikan Jabatan (Studi Kasus: Kejaksaan Tinggi Lampung)," *J. Teknol. dan Sist. Inf.*, vol. 2, no. 3, p. 81, 2021, [Online]. Available: <http://jim.teknokrat.ac.id/index.php/JTISI>
- [192] V. Herlinda, D. Darwis, and Dartono, "Analisis Clustering Untuk Recredesialing Fasilitas Kesehatan Menggunakan Metode Fuzzy C-Means," *JTISI J. Teknol. dan Sist. Inf.*, vol. 2, no. 2, pp. 94–99, 2021, [Online]. Available: <http://jim.teknokrat.ac.id/index.php/JTISI>
- [193] M. Al, K. Rizki, and A. F. Op, "Rancang Bangun Aplikasi E-Cuti Pegawai Berbasis Website (Studi Kasus : Pengadilan Tata Usaha Negara)," *J. Teknol. dan Sist. Inf.*, vol. 2, no. 3, pp. 1–13, 2021, [Online]. Available: <http://jim.teknokrat.ac.id/index.php/JTISI>
- [194] R. Anggraini, "Rancang Bangun Sistem Informasi Administrasi Pengelolaan Dana Masjid Berbasis Web (Studi Kasus: Masjid Al-Muttaqin)," *J. Teknol. dan Sist. Inf.*, vol. 2, no. 3, pp. 109–118, 2021, [Online]. Available: <http://jim.teknokrat.ac.id/index.php/JTISI>
- [195] R. K. Dewi, Q. J. Adrian, H. Sulistiani, and F. Isnaini, "Dashboard Interaktif Untuk Sistem Informasi Keuangan Pada Pondok Pesantren Mazroatul ' Ulum," *J. Teknol. dan Sist. Inf.*, vol. 2, no. 2, pp. 116–121, 2021.
- [196] Z. Nabila, A. Rahman Isnain, and Z. Abidin, "Analisis Data Mining Untuk Clustering Kasus Covid-19 Di Provinsi Lampung Dengan Algoritma K-Means," *J. Teknol. dan Sist. Inf.*, vol. 2, no. 2, p. 100, 2021, [Online]. Available: <http://jim.teknokrat.ac.id/index.php/JTISI>
- [197] M. Warsela, A. D. Wahyudi, and A. Sulistiyawati, "Penerapan Customer Relationship Management Untuk Mendukung Marketing Credit Executive (Studi Kasus: Pt Fif Group)," *J. Teknol. dan Sist. Inf.*, vol. 2, no. 2, p. 78, 2021, [Online]. Available: <http://jim.teknokrat.ac.id/index.php/JTISI>
- [198] R. Syaputra and A. Budiman, "Pengembangan Sistem Pembelajaran Dalam Jaringan (Studi Kasus: Sman 1 Gedong Tataan)," *J. Teknol. dan Sist. Inf.*, vol. 2, no. 3, pp. 89–101, 2021, [Online]. Available: <http://jim.teknokrat.ac.id/index.php/JTISI>
- [199] Y. S. Novitasari, Q. J. Adrian, and W. Kurnia, "Rancang Bangun Sistem Informasi Media Pembelajaran Berbasis Website ( Studi Kasus : Bimbingan Belajar De Potlood )," *J. Teknol. dan Sist. Inf.*, vol. 2, no. 3, pp. 136–147, 2021.
- [200] R. Arpiansah, Y. Fernando, and J. Fakhrurozi, "Menggunakan Metode Mdlc Untuk Anak Usia Dini," *J. Teknol. dan Sist. Inf.*, vol. 2, no. 2, p. 88, 2021, [Online]. Available: <http://jim.teknokrat.ac.id/index.php/JTISI>
- [201] Y. Khadaffi and W. Kurnia, "Aplikasi Smart School Untuk Kebutuhan Guru Di Era New Normal (Studi Kasus : SMA Negeri 1 Krui)," *J. Teknol. dan Sist. Inf.*, vol. 2, no. 2, p. 15, 2021, [Online]. Available: <http://jim.teknokrat.ac.id/index.php/JTISI>
- [202] G. Lestari and A. Savitri Puspaningrum, "Sistem Pendukung Keputusan Pemberian Tunjangan Karyawan Menggunakan Metode Analytical Hierarchy Process (Ahp) Studi Kasus: Pt Mutiara Ferindo Internusa," *J. Teknol. dan Sist. Inf.*, vol. 2, no. 3, pp. 38–48, 2021, [Online]. Available: <http://jim.teknokrat.ac.id/index.php/JTISI>
- [203] P. S. Alam, A. Wantoro, and Kisworo, "Sistem Pakar Pemilihan Sampo Pria dengan Menggunakan Metode Certainty Factor," *J. Teknol. dan Sist. Inf.*, vol. 3, no. 4, pp. 21–27, 2022, [Online]. Available: <http://jim.teknokrat.ac.id/index.php/JTISI>
- [204] F. Fariyanto and F. Ulum, "Perancangan Aplikasi Pemilihan Kepala Desa Dengan Metode Ux Design Thinking (Studi Kasus: Kampung Kuripan)," *J. Teknol. dan Sist. Inf.*, vol. 2, no. 2, pp. 52–60, 2021, [Online]. Available: <http://jim.teknokrat.ac.id/index.php/JTISI>
- [205] H. F. Dalimunthe and P. Simanjuntak, "Aplikasi Pengenalan Perangkat Keras Komputer Berbasis Android Menggunakan Augmented Reality," *Comput. Sci. Ind. Eng.*, vol. 9, no. 2, pp. 24–31, 2023, doi: 10.33884/comasiejournal.v9i2.7624.



- [206] M. Jasmin, F. Ulum, and M. Fadly, "ANALISIS SISTEM INFORMASI PEMASARAN PADA KOMUNITAS BARBERSHOPS MENGGUNAKAN FRAMEWORK COBIT 5 DOMAIN DELIVER SERVICE AND SUPPORT (DSS) (Studi Kasus : Kec, Tanjung Bintang)," *J. Teknol. dan Sist. Inf.*, vol. 2, no. 3, pp. 66–80, 2021, [Online]. Available: <http://jim.teknokrat.ac.id/index.php/JTISI>
- [207] D. Tri Yulianti and A. Tri Prastowo, "Pengembangan Digitalisasi Perawatan Kesehatan Pada Klink Pratama Sumber Mitra Bandar Lampung," *J. Teknol. dan Sist. Inf.*, vol. 2, no. 2, pp. 32–39, 2021, [Online]. Available: <http://jim.teknokrat.ac.id/index.php/JTISI>
- [208] A. Nur, "Pasien Berbasis Mobile ( Studi Kasus : Klinik Bersalin Nurhasanah )," *J. Teknol. dan Sist. Inf.*, vol. 2, no. 2, pp. 1–6, 2021.
- [209] R. Alifah, D. A. Megawaty, M. Najib, and D. Satria, "Pemanfaatan Augmented Reality Untuk Koleksi Kain Tapis (Study Kasus: Uptd Museum Negeri Provinsi Lampung)," *J. Teknol. dan Sist. Inf.*, vol. 2, no. 2, pp. 1–7, 2021, [Online]. Available: <http://jim.teknokrat.ac.id/index.php/JTISI>
- [210] W. Oktavia and A. Sucipto, "Rancang Bangun Aplikasi E-Marketplace untuk Produk Titik Media Reklame Perusahaan Periklanan (Studi Kasus: P3I Lampung)," *J. Teknol. dan Sist. Inf.*, vol. 2, no. 2, pp. 8–14, 2021, [Online]. Available: <http://jim.teknokrat.ac.id/index.php/JTISI>
- [211] B. S. Sulastio, H. Anggono, and A. D. Putra, "Sistem Informasi Geografis untuk Menentukan Lokasi Rawan Macet di Jam Kerja pada Kota Bandar Lampung pada Berbasis Android," *J. Teknol. dan Sist. Inf.*, vol. 2, no. 1, pp. 104–111, 2021, [Online]. Available: <http://jim.teknokrat.ac.id/index.php/JTISI>
- [212] F. Juliyanto, "Rekayasa Aplikasi Manajemen E-Filling Dokumen Surat Pada Pt Alp (Atosim Lampung Pelayaran)," *J. Teknol. dan Sist. Inf.*, vol. 2, no. 1, pp. 43–49, 2021, [Online]. Available: <http://jim.teknokrat.ac.id/index.php/JTISI>
- [213] E. D. Listiono, A. Surahman, and S. Sintaro, "Ensiklopedia Istilah Geografi Menggunakan Metode Sequential Search Berbasis Android Studi Kasus : Sma Teladan Way Jepara Lampung Timur," *J. Teknol. dan Sist. Inf.*, vol. 2, no. 1, p. 35, 2021, [Online]. Available: <http://jim.teknokrat.ac.id/index.php/JTISI>
- [214] R. Sari and F. Hamidy, "Sistem Informasi Akuntansi Perhitungan Harga Pokok Produksi Pada Konveksi Sjm Bandar Lampung," *J. Teknol. dan Sist. Inf.*, vol. 2, no. 1, pp. 65–73, 2021, [Online]. Available: <http://jim.teknokrat.ac.id/index.php/JTISI>
- [215] A. Saputra and A. S. Puspaningrum, "Sistem Informasi Akuntansi Hutang Menggunakan Model Web Engineering (Studi Kasus : Haanhani Gallery)," *J. Teknol. dan Sist. Inf.*, vol. 2, no. 1, pp. 1–7, 2021, [Online]. Available: <http://jim.teknokrat.ac.id/index.php/JTISI>
- [216] M. Ridho Handoko, "Sistem Pakar Diagnosa Penyakit Selama Kehamilan Menggunakan Metode Naive Bayes Berbasis Web," *J. Teknol. dan Sist. Inf.*, vol. 2, no. 1, pp. 50–58, 2021, [Online]. Available: <http://jim.teknokrat.ac.id/index.php/JTISI>
- [217] D. Marlina and M. Bakri, "Penerapan Data Mining Untuk Memprediksi Transaksi Nasabah Dengan Algoritma C4.5," *J. Teknol. dan Sist. Inf.*, vol. 2, no. 1, pp. 23–28, 2021.
- [218] C. A. Febrina, F. Ariany, and D. A. Megawaty, "Aplikasi E-Marketplace Bagi Pengusaha Stainless Berbasis Mobile Di Wilayah Bandar Lampung," *J. Teknol. dan Sist. Inf.*, vol. 2, no. 1, pp. 15–22, 2021, [Online]. Available: <http://jim.teknokrat.ac.id/index.php/JTISI>
- [219] R. D. Kurniawati and I. Ahmad, "Sistem Pendukung Keputusan Penentuan Kelayakan Usaha Mikro Kecil Menengah Dengan Menggunakan Metode Profile Matching Pada Uptd Plut Kumkm Provinsi Lampung," *J. Teknol. dan Sist. Inf.*, vol. 2, no. 1, pp. 74–79, 2021, [Online]. Available: <http://jim.teknokrat.ac.id/index.php/JTISI>
- [220] P. B. Ramadhani and A. T. Priandika, "Rancang Bangun Web Service Api Aplikasi Sentralisasi Produk Umkm Pada Uptd Plut Kumkm Provinsi Lampung," *J. Teknol. dan Sist. Inf.*, vol. 2, no. 1, pp. 59–64, 2021, [Online]. Available: <http://jim.teknokrat.ac.id/index.php/JTISI>
- [221] N. K. R. Kumala, A. S. Puspaningrum, and S. Setiawansyah, "E-Delivery Makanan Berbasis Mobile (Studi Kasus : Okonomix Kedaton Bandar Lampung)," *J. Teknol. dan Sist. Inf.*, vol. 1, no. 2, pp. 105–110, 2020, doi: 10.33365/jtsi.v1i2.607.

- [222] D. Ambarwati and Z. Abidin, "Rancang Bangun Alat Pemberian Nutrisi Otomatis Pada Tanaman Hidroponik," *J. Teknol. dan Sist. Inf.*, vol. 2, no. 1, p. 29, 2021.
- [223] L. Qomariah and A. Sucipto, "Sistem Infomasi Surat Perintah Tugas Menggunakan Pendekatan Web Engineering," *J. Teknol. dan Sist. Inf.*, vol. 2, no. 1, pp. 86–95, 2021, [Online]. Available: <http://jim.teknokrat.ac.id/index.php/JTSI>
- [224] Buhoriansyah and Pamungkas Nurhuda Budi, "prediksi penerimaan siswa baru RL," *J. Teknol. dan Sist. Inf.*, vol. 2, no. 1, pp. 8–14, 2021.
- [225] W. Dinasari, A. Budiman, and D. A. Megawaty, "Sistem Informasi Manajemen Absensi Guru Berbasis Mobile (Studi Kasus : Sd Negeri 3 Tangkit Serdang)," *J. Teknol. dan Sist. Inf.*, vol. 1, no. 2, pp. 50–57, 2020, doi: 10.33365/jtsi.v1i2.558.
- [226] A. D. Saputra and R. I. Borman, "Sistem Informasi Pelayanan Jasa Foto Berbasis Android (Studi Kasus: Ace Photography Way Kanan)," *J. Teknol. dan Sist. Inf.*, vol. 1, no. 2, pp. 87–94, 2020, doi: 10.33365/jtsi.v1i2.420.
- [227] F. Panjaitan, A. Surahman, and T. D. Rosmalasari, "Analisis Market Basket Dengan Algoritma Hash-Based Pada Transaksi Penjualan (Studi Kasus: Tb. Menara)," *J. Teknol. dan Sist. Inf.*, vol. 1, no. 2, pp. 111–119, 2020, doi: 10.33365/jtsi.v1i2.450.
- [228] V. Anestiviya, A. Ferico, and O. Pasaribu, "Analisis Pola Menggunakan Metode C4.5 Untuk Peminatan Jurusan Siswa Berdasarkan Kurikulum (Studi Kasus : Sman 1 Natar)," *J. Teknol. dan Sist. Inf.*, vol. 2, no. 1, pp. 80–85, 2021, [Online]. Available: <http://jim.teknokrat.ac.id/index.php/JTSI>
- [229] R. A. Saputra, P. Parjito, and A. Wantoro, "Implementasi Metode Jeckson Network Queue Pada Pemodelan Sistem Antrian Booking Pelayanan Car Wash (Studi Kasus : Autosshine Car Wash Lampung)," *J. Teknol. dan Sist. Inf.*, vol. 1, no. 2, pp. 80–86, 2020, doi: 10.33365/jtsi.v1i2.433.
- [230] A. Mindhari, I. Yasin, and F. Isnaini, "Perancangan Pengendalian Internal Arus Kas Kecil Menggunakan Metode Imprest ( Studi Kasus : Pt Es Hupindo)," *J. Teknol. dan Sist. Inf.*, vol. 1, no. 2, pp. 58–63, 2020, doi: 10.33365/jtsi.v1i2.391.
- [231] I. Qoniah and A. T. Priandika, "Analisis Market Basket Untuk Menentukan Asosiasi Rule Dengan Algoritma Apriori (Studi Kasus: Tb.Menara)," *J. Teknol. dan Sist. Inf.*, vol. 1, no. 2, pp. 26–33, 2020, doi: 10.33365/jtsi.v1i2.368.
- [232] A. I. Rahmansyah and D. Darwis, "Sistem Informasi Akuntansi Pengendalian Internal Terhadap Penjualan (Studi Kasus : Cv. Anugrah Ps)," *J. Teknol. dan Sist. Inf.*, vol. 1, no. 2, pp. 42–49, 2020, doi: 10.33365/jtsi.v1i2.388.
- [233] H. A. Septilia, P. Parjito, and S. Styawati, "Sistem Pendukung Keputusan Pemberian Dana Bantuan Menggunakan Metode Ahp," *J. Teknol. dan Sist. Inf.*, vol. 1, no. 2, pp. 34–41, 2020, doi: 10.33365/jtsi.v1i2.369.
- [234] A. Syihabuddin and Z. Abidin, "Sistem Monitoring Dan Evaluasi Nilai Siswa Berbasis Dashboard Berdasarkan Key Performance Indicator (Studi Kasus : Smp Kartika Ii-2 Bandarlampung)," *J. Teknol. dan Sist. Inf.*, vol. 1, no. 2, pp. 17–25, 2020, doi: 10.33365/jtsi.v1i2.360.
- [235] A. Ardian and Y. Fernando, "Sistem Informasi Manajemen Lelang Kendaraan Berbasis Mobile (Studi Kasus Mandiri Tunas Finance)," *J. Teknol. dan Sist. Inf.*, vol. 1, no. 2, pp. 10–16, 2020, doi: 10.33365/jtsi.v1i2.358.
- [236] A. Alfiah and D. Damayanti, "APLIKASI E-MARKETPLACE PENJUALAN HASIL PANEN IKAN LELE (Studi Kasus: Kabupaten Pringsewu Kecamatan Pagelaran)," *J. Teknol. dan Sist. Inf.*, vol. 1, no. 1, pp. 111–117, 2020, doi: 10.33365/jtsi.v1i1.241.
- [237] F. Fitriyana and A. Sucipto, "Sistem Informasi Penjualan Oleh Sales Marketing Pada Pt Erlangga Mahameru," *J. Teknol. dan Sist. Inf.*, vol. 1, no. 1, pp. 105–110, 2020, doi: 10.33365/jtsi.v1i1.239.
- [238] B. Pratama and A. T. Priandika, "Sistem Informasi Location Based Service Sentra Keripik Kota Bandar Lampung Berbasis Android," *J. Teknol. dan Sist. Inf.*, vol. 1, no. 1, pp. 81–89, 2020, doi: 10.33365/jtsi.v1i1.237.
- [239] Y. Anggraini, D. Pasha, D. Damayanti, and A. Setiawan, "Sistem Informasi Penjualan Sepeda Berbasis Web Menggunakan Framework Codeigniter," *J. Teknol. dan Sist. Inf.*, vol. 1, no. 2, pp. 64–70, 2020, doi:

10.33365/jtsi.v1i2.236.

- [240] A. Setiawan and D. Pasha, "Sistem Pengolahan Data Penilaian Berbasis Web Menggunakan Metode Piecies," *J. Teknol. dan Sist. Inf.*, vol. 1, no. 1, pp. 97–104, 2020, doi: 10.33365/jtsi.v1i1.225.
- [241] L. Ariyanti, M. N. D. Satria, and D. Alita, "Sistem Informasi Akademik Dan Administrasi Dengan Metode Extreme Programming Pada Lembaga Kursus Dan Pelatihan," *J. Teknol. dan Sist. Inf.*, vol. 1, no. 1, pp. 90–96, 2020, doi: 10.33365/jtsi.v1i1.214.
- [242] K. Anita, A. D. Wahyudi, and E. R. Susanto, "Aplikasi Lowongan Pekerjaan Berbasis Web Pada Smk Cahaya Kartika," *J. Teknol. dan Sist. Inf.*, vol. 1, no. 1, pp. 75–80, 2020, doi: 10.33365/jtsi.v1i1.213.
- [243] Y. Yusmaida, N. Neneng, and A. Ambarwari, "Sistem Informasi Pencarian Kos Berbasis Web Dengan Menggunakan Metode Hill Climbing," *J. Teknol. dan Sist. Inf.*, vol. 1, no. 1, pp. 68–74, 2020, doi: 10.33365/jtsi.v1i1.212.
- [244] S. Pramono, I. Ahmad, and R. I. Borman, "Analisis Potensi Dan Strategi Penembaan Ekowisata Daerah Penyanga Taman Nasional Way Kambas," *J. Teknol. dan Sist. Inf.*, vol. 1, no. 1, pp. 57–67, 2020, doi: 10.33365/jtsi.v1i1.208.
- [245] A. Ichsan, M. Najib, and F. Ulum, "Sistem Informasi Geografis Toko Distro Berdasarkan Rating Kota Bandar Lampung Berbasis Web," *J. Teknol. dan Sist. Inf.*, vol. 1, no. 2, pp. 71–79, 2020, doi: 10.33365/jtsi.v1i2.207.
- [246] A. Andre and A. T. Prastowo, "Sistem Informasi Order Jasa Pariwisata (Study Kasus : Musa Tour Lampung)," *J. Teknol. dan Sist. Inf.*, vol. 1, no. 1, pp. 1–7, 2020, doi: 10.33365/jtsi.v1i1.157.
- [247] M. I. Suri and A. S. Puspaningrum, "Sistem Informasi Manajemen Berita Berbasis Web," *J. Teknol. dan Sist. Inf.*, vol. 1, no. 1, pp. 8–14, 2020, doi: 10.33365/jtsi.v1i1.128.
- [248] I. Yasin and Q. I. Shaskya, "Sistem Media Pembelajaran Ips Sub Mata Pelajaran Ekonomi Dalam Jaringan Pada Siswa Mts Guppi Natar Sebagai Penunjang Proses Pembelajaran," *J. Teknol. dan Sist. Inf.*, vol. 1, no. 1, pp. 31–38, 2020, doi: 10.33365/jtsi.v1i1.96.
- [249] D. Darwis, D. Wahyuni, and D. Dartono, "Sistem Informasi Akuntansi Pengolahan Dana Kas Kecil Menggunakan Metode Imprest Pada Pt Sinar Sosro Bandarlampung," *J. Teknol. dan Sist. Inf.*, vol. 1, no. 1, pp. 15–21, 2020, doi: 10.33365/jtsi.v1i1.85.
- [250] E. L. Rahmadani, H. Sulistiani, and F. Hamidy, "Rancang Bangun Sistem Informasi Akuntansi Jasa Cuci Mobil (Studi Kasus : Cucian Gading Putih)," *J. Teknol. dan Sist. Inf.*, vol. 1, no. 1, pp. 22–30, 2020, doi: 10.33365/jtsi.v1i1.53.